

DRUGEOT

MANUFACTURE





DRUGEOT MANUFACTURE
DRUGEOT MANUFACTURE

| P. 1 > 4

LES DESIGNERS
THE DESIGNERS

| P. 5 > 6

SOLUTIONS SUR-MESURE
MADE TO MEASURE SOLUTIONS

| P. 7 > 8

LA COLLECTION
THE PRODUCTS

| P. 9 > 92

LES COULEURS
THE COLOURS

| P. 93 > 94

origines origins

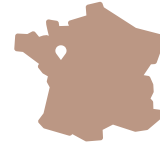
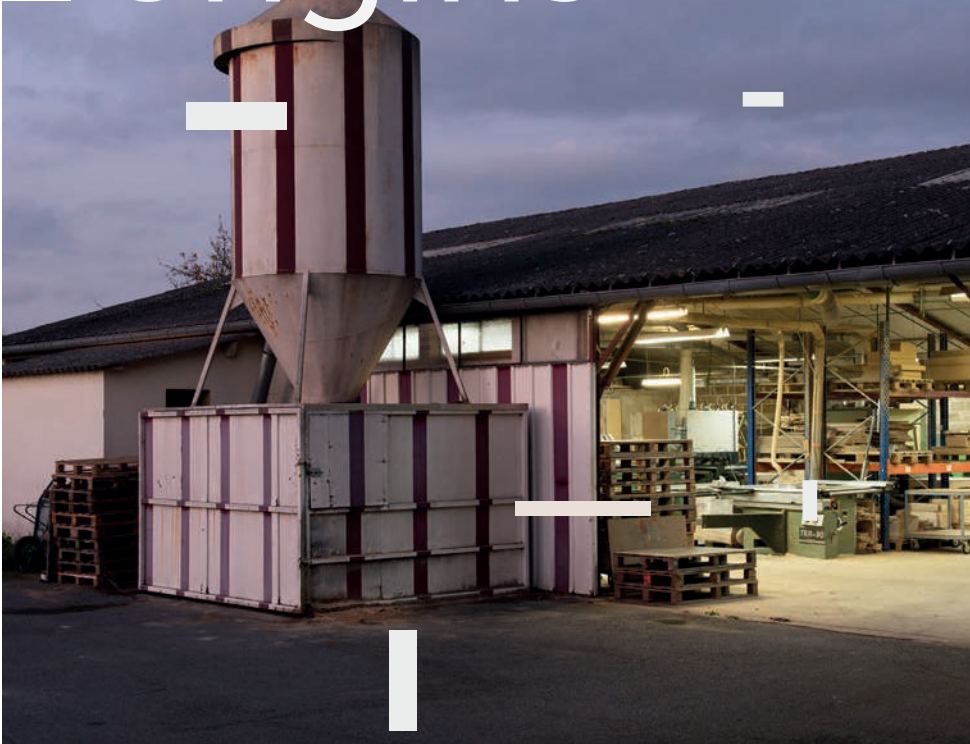

Nos origines : de la tonnellerie au mobilier design

L'histoire familiale prend racine en Anjou, pays de bocages et de pommiers. Dans chaque ferme, on produisait son cidre. Sur les bords du ruisseau Dugeot, la famille Rochepeau fabriquait les tonneaux utilisés pour le stockage du cidre.

En 1969, Jean-Louis Rochepeau crée un atelier de fabrication de meubles et d'objets en bois massif : la Boutique du Dugeot. Épaulé par une équipe de compagnons ébénistes, il développe progressivement une collection de mobilier haut de gamme distribuée par les négociants français.

En 2000, Matthieu et Pierre Rochepeau reprennent l'entreprise familiale pour continuer à faire vivre cette passion pour le travail du bois.

En 2009, naît la marque Dugeot Labo, alliance de ce savoir-faire traditionnel et d'un design résolument contemporain, décalé et créatif : « **L'original doit être pratique, le beau doit être utile** ». L'entreprise renouvelle totalement son réseau de distribution et sa gamme.

En 2018, la marque fait partie de la nouvelle vague des éditeurs français. Reconnue pour l'audace créative de ses designers et pour la qualité de sa production, Dugeot Labo devient Dugeot Manufacture.

Our origins: From cooperage to design furniture

The family story takes its roots in Upper Anjou, in the wooded and apple tree region. Every farm was producing its own cider. On the banks of the Dugeot river, the Rochepeau family was making barrels for storing the cider.

In 1976, Jean Louis Rochepeau opens a woodcraft workshop, making furniture and objects in solid wood: the Dugeot Boutique. Supported by a team of wood maker companions, he gradually develops a range of high-end furniture distributed by French merchants.

In 2000, Matthieu and Pierre Rochepeau take over the family business to maintain this woodwork passion alive.

*In 2009, the Dugeot Labo brand is launched, combining this traditional know-how and an eminently contemporary, quirky and creative design: « **What is original needs to be functional, what is beautiful needs to be useful** ». The company is "experimenting" and completely reinventing its distribution network and its range.*

*In 2018, the brand is part of the new wave of French editors. Renowned for the audacious creativity of its designers and the quality of its production, Dugeot Labo **becomes Dugeot Manufacture**.*

Manufacture manufactory

Manufacture 100 % française : proximité et sur-mesure

Dans les ateliers, le travail manuel côtoie l'usinage par commande numérique : respect de la fabrication traditionnelle et modernité sont complémentaires.

La proximité de la fabrication permet la réalisation de sur mesure et la personnalisation du mobilier.

La production est organisée de façon semi-industrielle afin de maîtriser les coûts, la qualité et les délais.

Les fournisseurs sont basés à 90% dans les Pays de la Loire : scieur, tourneur sur bois, cintreur, quincaillerie, produits de finition.



100% French Manufacturing: proximity and made-to-measure

In the workshops, manual work mixes with computer numerical control machining: compliance with traditional manufacturing and modernity are complementary.

The proximity of the production enables to provide made-to-measure and customised furniture.

The production is semi-industrialised in order to control costs, quality and lead time.

90% of the suppliers are located in our region, the Pays de la Loire: sawyers, wood turners, wood benders, suppliers of hardware, of finishing.

environnement environment



Le bois massif : une matière saine et naturelle

Drugeot Manufacture utilise du bois massif issu exclusivement de forêts françaises : chêne, frêne et hêtre.

Les chutes de bois sont recyclées pour chauffer les ateliers ainsi que le four d'un boulanger bio. Les copeaux sont collectés par un aviculteur local pour la litière de ses poulets.

Solid wood: a wholesome and natural material

Drugeot Manufacture uses solid wood from French forests exclusively: oak, ash and beech.

The wood offcuts are recycled to heat the workshops as well as the oven of an organic baker. The wood shavings are used by an organic poultry farm for the litter of the chicken.

international
international

De l'Anjou Bleu à **Hong-Kong**

Les créations Dugeot Manufacture sont distribuées via un réseau de partenaires exclusifs en France et en Europe (Pays-Bas, Belgique, Allemagne, Espagne, Suisse, Grande-Bretagne, Italie, Monaco) mais aussi dans le reste du monde (Mexique, Australie, Hong-Kong).

From Anjou Bleu to Hong-Kong

The Dugeot Manufacture designs are distributed through a network of exclusive partners in France and in Europe (Holland, Belgium, Germany, Spain, Switzerland, United Kingdom, Italie, Monaco) but also around the world (Mexico, in Australia and Hong-Kong).



de signers

L'équipe créative

Chaque année, la collection Drugeot Manufacture s'enrichit de nouveaux modèles créés en collaboration avec une équipe de designers venant d'horizons variés.

Collaborations ponctuelles, collaborations au long cours, chacun apporte ses idées, son énergie, son enthousiasme pour enrichir la collection Drugeot Manufacture.

Leur seul brief : trouver le subtil équilibre entre originalité et fonctionnalité.

design team

Each year, the Drugeot Manufacture collection offers new designs, developed in collaboration with a team of designers coming from different backgrounds.

One-off or long-term collaborations, everybody brings in their ideas, their energy, their enthusiasm to enhance the Drugeot range.

Their only brief: Finding the subtle balance between originality and functionality.



LADB - MATHIEU DOBOSZ

WWW.LADBDESIGN.HOUZZ.FR

REF : DERNIER COUP D'OEIL



STUDIO THOMAS MERLIN

WWW.THOMASMERLINSTUDIO.COM

REF : COLLECTION ARONDE, COMPAS



ITAMAR HARARI

WWW.HARARI.IT

REF : DÉCALAGES, ITA, CARMEN, SPIRALE



HUGUES WEILL
WWW.HUGUES-WEILL.COM
 REF : FRISCO, PISA, ISBOA



FRÉDÉRIC SAULOU
WWW.FREDERICSAULOU.COM
 REF : NEBULEUSE, COLLECTION MIXAGE



GRÉGORY JOLLY
WWW.MADO-SUPERDESIGN.COM
 REF : TOUCAN



ELOMAX AGENCY
WWW.ELOMAX-AGENCY.COM
 REF : ELAGONE, SLIDE, CYCLOCK



ÉLISE FOUIN
WWW.ELISEFOUIN.COM
 REF : FILOU, BOUILLOTTE, SATURNE,
 SATELLITE, CERF VOLANT



HERVÉ LANGLAIS
WWW.NEGROPONTES-GALERIE.COM
 REF : FLECHE, PLIAGES, FLOAT, MIROIR
 CONSOLE, PSYCHE, CUBOCARRE, OMBRE,
 BISO

O

U

C

L

SUR MESURE

Made-to- measure

ORIGINAL / ORIGINAL
H. 59,5 CM X L. 155 CM X P. 38 CM



SUR-MESURE / MADE TO MEASURE
H. 59,5 CM X L. 200 CM X P. 38 CM

MODIFIER LA COULEUR
CHANGE THE COLOUR

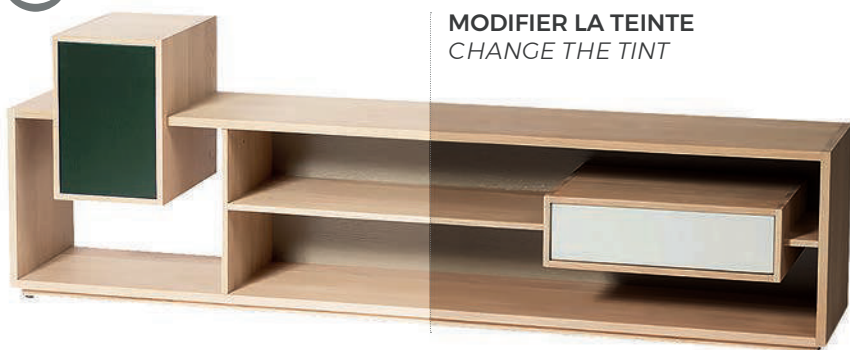

MODIFIER LA TEINTE
CHANGE THE TINT

← →
MODIFIER LES DIMENSIONS / CHANGE THE SIZE

SUR MESURE :

Les ateliers Drugeot Manufacture adapte leurs modèles standards en fonction de vos besoins et de vos contraintes. Les dimensions peuvent être modifiées (plus haut, plus large, plus profond etc.) ainsi que les finitions.

Envoyez-nous un croquis, un plan, des mesures, nous étudions votre projet et réalisons un devis.

Made to measure:

In our workshops, Drugeot Manufacture can adapt the standard designs to your needs and your requirements. The dimensions can be modified (higher, larger, deeper etc...) as well as the finishing. In addition to our standard colours, we can lacquer, on request, all or part of the furniture with a reference taken from the RAL or NCS colour charts or even from your own sample.

Free your imagination! Send us a sketch, a plan, some measures and we will study your project and send you a quote.

**POUR VOS PROJETS, TOUS NOS MODÈLES SONT DISPONIBLES EN 3D,
SOUS FORMAT SKETCHUP ET DWG, SUR NOTRE PLATE-FORME PRO : www.drugeot.fr**

**FOR YOUR PROJECTS, ALL OUR DESIGN ARE AVAILABLE IN 3D, UNDER SKETCHUP AND
DWG ON OUR TRADE ON-LINE PLATFORM: www.drugeot.fr**





AUTRES FINITIONS

TEINTES

LE CHÊNE PEUT ÊTRE TEINTÉ PLUS OU MOINS FONCÉ.
NOUS RÉALISONS TOUTES LES TEINTES SPÉCIALES SUIVANT
UN ÉCHANTILLON.

LAQUES

LE CHÊNE PEUT ÊTRE LAQUÉ À LA COULEUR DE VOTRE CHOIX.
NOUS RÉALISONS TOUTES LES LAQUES SPÉCIALES SUIVANT
UNE RÉFÉRENCE RAL OU NCS.

OTHER FINISHES

TINTS

THE OAK CAN BE TINTED MORE OR LESS DARK.
ALL THE SPECIAL TINTS ARE MADE FROM A SAMPLE.

LACQUERS

THE OAK CAN BE LACQUERED TO THE COLOURS OF YOUR
CHOICE. SPECIAL LACQUERS CAN BE MADE ACCORDING
TO A RAL OR NCS REFERENCE.



LA COLLECTION THE COLLECTION

MOBILIERS / FURNITURE



P / 13
3 MÂTS
Bibliothèque
Bookcase



P / 14
BIBLIOFLEUR
Bibliothèque
Bookcase



P / 15
BRIC À BRAC
Bibliothèque
Bookcase



P / 16
FRISCO
Bibliothèque
Bookcase



P / 17
GLYCINE
Bibliothèque
Bookcase



P / 18
SLIDE
Bibliothèque
Bookcase



P / 19
KAO SIMPLE
Bibliothèque
Bookcase



P / 20
KAO DOUBLE
Bibliothèque
Bookcase



P / 21
KAO TRIPLE
Bibliothèque
Bookcase



P / 22
MIXAGE 100
Bibliothèque
Bookcase



P / 23
MIXAGE 190
Bibliothèque
Bookcase



P / 24
PÊCHEUR
Bibliothèque
Bookcase



P / 25
PISA
Bibliothèque
Bookcase



P / 26
RÉSO
Bibliothèque
Bookcase



P / 29
DÉCALAGE BAS
Meuble d'entrée
Hallway furniture



P / 30
SATELLITE
Meuble d'entrée
Valet stand



P / 31 - 32
PLIAGE
Etagère
Shelving



P / 33
DERNIER COUP D'OEIL
Etagère / Shelf-Mirror



P / 34
EMPIL
Bureau
Desk table



P / 35 - 36
COMPAS
Bureau
Desk table



P / 37
FILOU
Bureau
Desk table



P / 38
REBELLE
Bureau
Desk table



P / 39 - 40
SATURNE
Secrétaire
Console table



P / 41
POP-UP
Bureau
Desk table



P / 42
BRIC À BRAC
Console
Console table



P / 43
GLYCINE
Console
Console table



P / 44
ISBOA
Console
Console table



P / 45 - 46
MIXAGE
Console
Console table



P / 47
GLYCINE
Meuble TV
AV Units



P / 48
MIXAGE
Meuble TV
AV Units

NEW

NEW

MOBILIERS / FURNITURE



P / 49 - 50

ITA

Meuble TV
AV Units

P / 51

ARONDE

Table basse
Coffee table

P / 52

BOUILLOTTE

Table basse
Coffee table

P / 53

CANOPÉE

Table basse
Coffee table

P / 54

CUBOCARRÉ

Table basse
Coffee table

P / 57

CRÉNEAU

Bout de canapé
Side table

P / 58

GLYCINE

Bout de canapé
Side table

P / 59

ARONDE

Bout de canapé
Side table

P / 60

DÉCALAGE

Bout de canapé
Side table

NEW

P / 61 - 62

TABLE ARONDE

Table de repas
Dinner table

NEW

P / 65 - 66

BANC ARONDE

Banc
Bench

ACCESSOIRES / COMPLEMENTS



P / 67

FLOAT PSYCHÉ /
MIROIR

Miroir / Mirror



P / 68

FLOAT

Miroir
Mirror

P / 69

MIROIR-CONSOLE
D 125 / D 100 / D 80

Miroir / Mirror



P / 70

OMBRE

Miroir
Mirror

NEW

P / 71 - 72

BISO

Miroir
Mirror

P / 75

CYCLOCK

Horloge
Clock

P / 76

PENDULE

Horloge
Clock

NEW

P / 77

CARMEN

Horloge
Clock

NEW

P / 78

FRANCE

Dessous de plat
Table trivet

P / 79 - 80

TOUCAN

Patère
Coat peg

NEW

P / 81 - 82

SPIRALE

Porte manteau
Coat rack

LUMINAIRES / LAMPS



P / 85

CERF-VOLANT

Applique
Wall lamp

P / 86

FLÈCHE

Applique
Wall lamp

P / 87

ELAGONE

Luminaire
Floor lamp

P / 88

VOLIGE

Luminaire
Floor lamp

P / 89 - 90

NÉBULEUSE

Suspension
Pendant lamp



BOUT DE CANAPÉ GLYCINE, BIBLIOTHÈQUE RÉSO,
MIROIR FLOAT, LUMINAIRES ELAGONE





3 Mâts

» Design **Drugeot Manufacture**

11 éléments coulissent et 7 pivotent sur 3 axes formant une bibliothèque modulable suivant votre inspiration et vos besoins.

11 units slide and 7 rotate on 3 axis, giving this bookcase multiple design and use as per your inspiration and your needs.

DESCRIPTIF | DESCRIPTION

Chêne 100% massif issu de forêts françaises gérées durablement. Livrée montée, éléments à ajuster. Conçue et fabriquée en Anjou.

100% solid oak from sustainable French forests. Delivered assembled. Units to be adjusted. Designed and made in Anjou (France).

DIMENSIONS | DIMENSIONS

H.232CM X L.82CM X P.22CM

FINITION | FINISHING

VERNIS MAT
NATURAL MATT VARNISHED

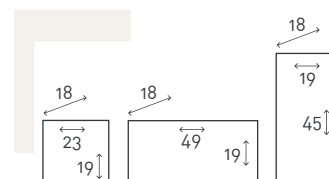

RÉFÉRENCE | PRODUCT CODE

3MA





BIBLIOFLEUR

)) Design **Drugeot Manufacture**

Mariage du chêne massif et de la céramique, la BIBLIOFLEUR permet de mettre en valeur objets, livres et... fleurs. Les carafes sont facilement amovibles pour le renouvellement de l'eau. Une rainure au milieu de chaque étagère permet de mettre une cloison verticale supplémentaire.

The BIBLIOFLEUR, marriage of solid oak and ceramic, highlights artefacts, books and... flowers. The vases can be easily handle to change the water. A groove in between each shelf enables to put an additional vertical partition.

DESCRIPTIF | DESCRIPTION

Chêne 100% massif issu de forêts françaises gérées durablement. Livrée avec 4 carafes en céramique et 7 cloisons verticales en chêne teinté noyer. Conçue et fabriquée en Anjou.

100% solid oak from sustainable French forests. Supplied with 4 ceramic vases and 7 partitions walnut tinted. Designed and made in Anjou (France).

DIMENSIONS | DIMENSIONS

H.180CM X L.100CM X P.22CM

FINITION | FINISHING

VERNIS MAT
NATURAL MATT VARNISHED

RÉFÉRENCE | PRODUCT CODE

BIBFL



23

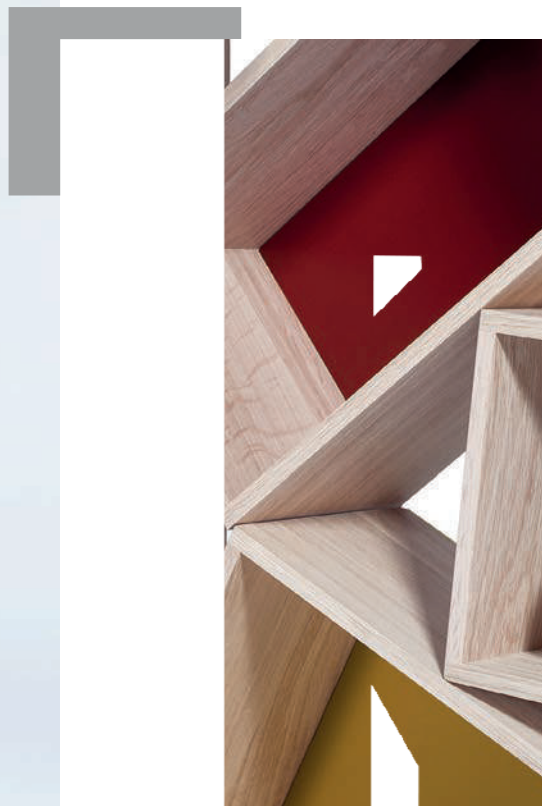

Bric à Brac

» Design **Drugeot Manufacture**

D'apparence désordonnée, la bibliothèque BRIC À BRAC permet de ranger petits et grands livres, de mettre en valeur de beaux objets ou œuvres d'art dans 11 éléments solidement fixés les uns aux autres.

Appearing all chaotic, the bookcase BRIC À BRAC offers a lot of storage for small and large books, CDs and artefacts in 11 units securely tied up to each other.

DESCRIPTIF | DESCRIPTION

Proposée sans fonds ou avec des fonds en bois massif laqués. Chêne 100% massif issu de forêts françaises gérées durablement. Conçue et fabriquée en Anjou.

The boxes can be supplied with or without backs. The backs are done in solid wood and lacquered. Delivered assembled. 100% solid oak from sustainable French forests. Designed and made in Anjou (France).

— **COULEURS | COLOURS**
COULEURS AU CHOIX POUR :
ZONES A À K
CHOICE OF COLOURS FOR:
AREA A TO K

> VOIR PAGE 94 / SEE PAGE 94



DIMENSIONS | DIMENSIONS

H.226CM X L.120CM X P.22CM

FINITION | FINISHING

VERNIS MAT
NATURAL MATT VARNISHED

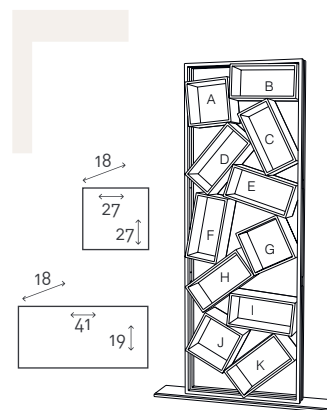

RÉFÉRENCE | PRODUCT CODE

BAB





FRISCO

» Design **Hugues Weill**

Sobre et décalée à la fois, la bibliothèque FRISCO offre toutes les possibilités de rangement d'une bibliothèque traditionnelle, l'originalité en plus : casiers plus ou moins hauts ou larges pour ranger, mettre en valeur beaux objets et livres. La couleur des fonds est personnalisable.

Simple and very original at the same time, FRISCO is functional, as a traditional bookcase, but with an outstanding design: the different heights and widths of its cases enable to store any formats of books and different type of artefacts. The colours of the backs can be customized.

DESCRIPTIF | DESCRIPTION

Posée au sol à droite, elle doit être fixée au mur à gauche grâce à un rail de fixation (fourni). Pour faciliter la livraison, la FRISCO est démontable en 2 parties (notice de montage fournie). Chêne 100% massif issu de forêts françaises gérées durablement. Elle est livrée avec 3 tablettes en verre pour optimiser le rangement. Fabriquée en Anjou.

Laying on the floor on the right side, it has to be fixed to the wall with a fixing rail (included) on the left side. 100% solid oak, from sustainable French forests. It is supplied with 3 glass shelves to optimize the storage. Made in Anjou (France).

COULEURS | COLOURS

COULEURS AU CHOIX POUR :
ZONES A, B, C, ET D
CHOICE OF COLOURS FOR:
AREA A, B, C, AND D

> VOIR PAGE 94 / SEE PAGE 94



DIMENSIONS | DIMENSIONS

H.210CM X L.201CM X P.23,5CM

FINITION | FINISHING

VERNIS MAT
NATURAL MATT VARNISHED

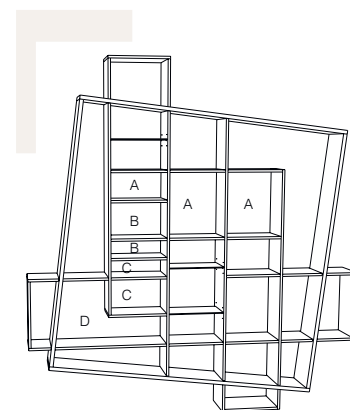

RÉFÉRENCE | PRODUCT CODE

FRISCO





Bibliothèque glycine

)) Design **Drugeot Manufacture**

Telle une plante grimpante, la BIBLIOTHÈQUE GLYCINE slalome vers le ciel en s'accrochant au mur. Solidement enracinée à la base, elle s'élève en s'affinant progressivement.

GLYCINE means wisteria whose tangled roots have inspired this design. The BOOKCASE GLYCINE climbs against the wall and like the plant, its strong base become finer and finer.

DESCRIPTIF | DESCRIPTION

Livrée avec 5 cloisons amovibles verticales en chêne teinté noyer qui viennent s'insérer dans les rainures. Auto-portante, il est cependant conseillé de la fixer en un point au mur. Chêne 100% massif issu de forêts françaises gérées durablement. Conçue et fabriquée en Anjou.

Supplied with 5 removable vertical partitions walnut tinted that fit the designed grooves. The Glycine shelving is freestanding, but it is recommended to fix it in one point to the wall. 100% solid oak from sustainable French forest. Designed and made in Anjou (France).

DIMENSIONS | DIMENSIONS

H.240CM X L.60CM X P.20CM

FINITION | FINISHING

VERNIS MAT
NATURAL MATT VARNISHED

RÉFÉRENCE | PRODUCT CODE

GLY1



slide

» Design **Elomax Agency**

Suite à un glissement, le corps de la bibliothèque SLIDE s'est décalé. De simple caisson rectangle, elle devient une bibliothèque originale. Fonctionnelle, elle est livrée avec 4 tablettes en chêne massif. La couleur des fonds est personnalisable.

A sliding effect in a straight body gives SLIDE bookcase all its personality. Starting from standard rectangular cases piled up, it becomes a quirky design shelving. No need to have space to have top design, it can fit any room. Colours of the backs can be customized.



COULEURS | COLOURS

COULEURS AU CHOIX POUR :
ZONES A, B ET C
CHOICE OF COLOURS FOR:
AREA A, B AND C

> VOIR PAGE 94 / SEE PAGE 94



DIMENSIONS | DIMENSIONS

H.191CM X L.60CM X P.25CM
PROF. UTILE (USABLE DEPTH) : 23CM

FINITION | FINISHING

VERNIS MAT
NATURAL MATT VARNISHED

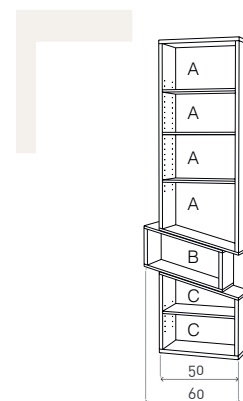

RÉFÉRENCE | PRODUCT CODE

SLIDE

DESCRIPTIF | DESCRIPTION

Chêne 100 % massif issu de forêts françaises gérées durablement. Fonds replaqué chêne 6/10 façon massif. Fabriquée en Anjou.

100% solid oak from sustainable French forests. Made in Anjou (France).



Kao Simple

)) Design **Drugeot Manufacture**

6 éléments en équilibre pour mettre en valeur livres et objets. D'une stabilité parfaite, cette bibliothèque défie les lois de l'apesanteur. Chaque élément peut recevoir une tablette en verre réglable.

A combination of 6 elements mounted together in a balancing act to highlight books and artefacts. An adjustable glass shelf can be added in each unit, adding an extra touch of lightness.

DESCRIPTIF | DESCRIPTION

Chêne 100% massif issu de forêts françaises gérées durablement. Livrée montée, 6 tablettes en verre fournies. Conçue et fabriquée en Anjou.

100% solid oak from sustainable French forests. Delivered assembled and with 6 glass tablets. Designed and made in Anjou (France).

DIMENSIONS | DIMENSIONS

H.225CM X L.50CM X P.22CM

FINITION | FINISHING

VERNIS MAT
NATURAL MATT VARNISHED

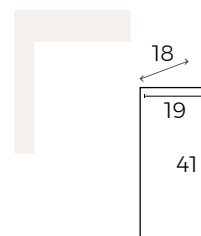

RÉFÉRENCE | PRODUCT CODE

KAO1





Kao double

)) Design **Drugeot Manufacture**

Assemblage de 2 étagères simples, la bibliothèque KAO DOUBLE met en valeur livres et objets. Chaque élément peut recevoir une tablette en verre réglable.

Two assembled KAO SIMPLE bookcases form the bookcase KAO DOUBLE, that brings to light books and artefacts. An adjustable glass shelf can be added in each unit.

DESCRIPTIF | DESCRIPTION

Chêne 100% massif issu de forêts françaises gérées durablement. Livrée montée, 12 tablettes en verre fournies. Conçue et fabriquée en Anjou.

100% solid oak from sustainable French forests. Delivered assembled and with 12 glass tablets. Designed and made in Anjou (France).

DIMENSIONS | DIMENSIONS

H.225CM X L.91CM X P.22CM

FINITION | FINISHING

VERNIS MAT
NATURAL MATT VARNISHED

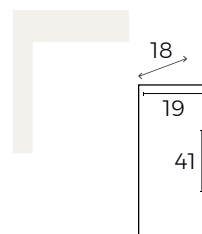

RÉFÉRENCE | PRODUCT CODE

KAO2



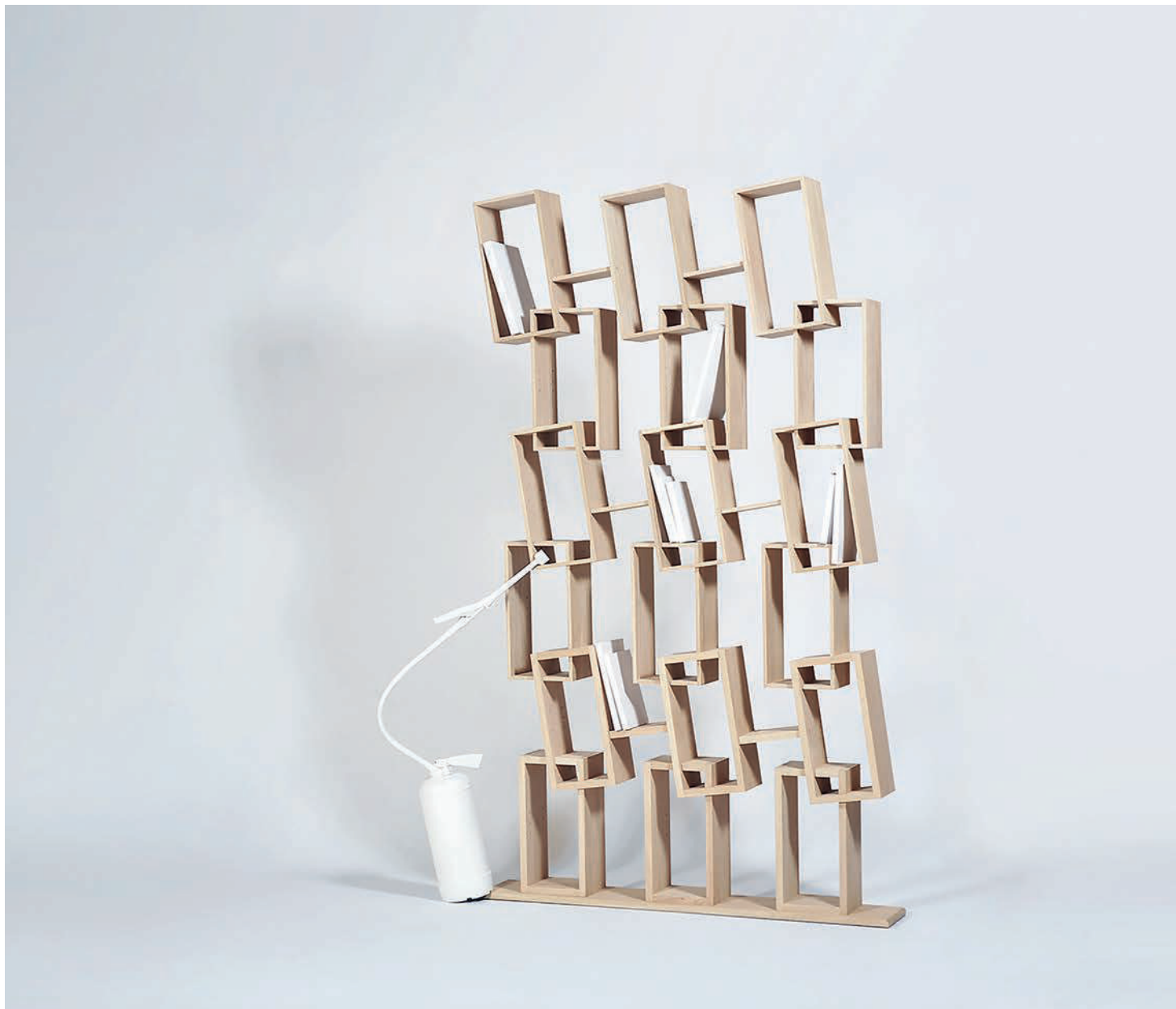

Kao triple

» Design **Drugeot Manufacture**

Graphique, sculpturale, la bibliothèque KAO TRIPLE met en valeur livres et objets. Chaque élément peut recevoir une tablette en verre réglable.

Crafic, sculptural, the KAO TRIPLE bookcase brings to light books and artefacts. An adjustable glass shelf can be added in each unit.

— DESCRIPTIF | DESCRIPTION

Chêne 100% massif issu de forêts françaises gérées durablement. Livrée montée, 18 tablettes en verre fournies. Conçue et fabriquée en Anjou.

100% solid oak from sustainable French forests. Delivered assembled and with 18 glass tablets. Designed and made in Anjou (France).

— DIMENSIONS | DIMENSIONS

H.225CM X L.135CM X P.22CM

— FINITION | FINISHING

VERNIS MAT
NATURAL MATT VARNISHED

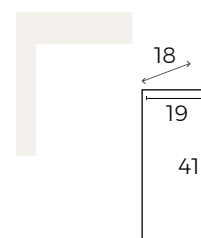

— RÉFÉRENCE | PRODUCT CODE

KAO3





Mixage 100

» Design **Frédéric Saulou**

La bibliothèque MIXAGE 100 offre de grands espaces de rangement ouverts et fermés. 2 modules disposés de manière asymétrique, comme suspendus sur les étagères, donnent son caractère original à la bibliothèque. Livres d'art ou de poche, beaux objets seront mis en valeur sur les étagères. Dossiers, verres et bouteilles peuvent trouver leur place dans les espaces fermés.

The MIXAGE 100 bookcase provides large storage space opened and closed. Its 2 units, set in an asymmetric way, inserted in the shelves like suspended, give all its originality to this piece of furniture. Books and arte-facts will be nicely displayed and highlighted. Files, glasses or bottles can be kept in the closed units.

— COULEURS | COLOURS

COULEURS AU CHOIX POUR :
ZONES A, B, ET C
CHOICE OF COLOURS FOR:
AREA A, B, AND C

> VOIR PAGE 94 / SEE PAGE 94



— DIMENSIONS | DIMENSIONS

· H.210CM X L.104CM X P.32CM
· PROF. UTILE (USABLE DEPTH) :
28CM / TABLETTES ET CAISSONS
(SHELVES AND UNITS)

— FINITION | FINISHING

VERNIS MAT
NATURAL MATT VARNISHED

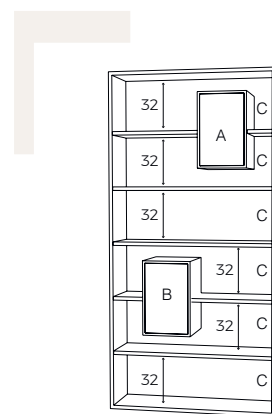

— DESCRIPTIF | DESCRIPTION

Couleur du fond et des portes personnalisable. Livrée avec une tablette réglable dans chaque module. En chêne français 100 % massif sauf fonds et portes en chêne plaqué. Fabriquée en Anjou (France).

Colour for backs and doors can be selected from our range of colours. An adjustable shelf is also provided inside each unit. 100% solid French oak, except for backs and doors in veneered oak. Made in Anjou (France).

— RÉFÉRENCE | PRODUCT CODE

MIX10





Mixage 190

» Design **Frédéric Saulou**

La bibliothèque MIXAGE 190 offre de larges espaces de rangement ouverts et fermés. 4 modules disposés de manière asymétrique, comme suspendus sur les étagères, donnent son caractère original à la bibliothèque. Livres d'art ou de poche, beaux objets seront mis en valeur sur les étagères. Dossiers, verres et bouteilles peuvent trouver leur place dans les espaces fermés.

The MIXAGE 190 bookcase provides large storage space opened and closed. Its 4 units, set in an asymmetric way, inserted in the shelves like suspended, give all its originality to this piece of furniture. Books and artefacts will be nicely displayed and highlighted. Files, glasses or bottles can be kept in the closed units.

DESCRIPTIF | DESCRIPTION

Couleur du fond et des portes personnalisable. Livrée en 2 parties faciles à assembler. Livrée avec une tablette réglable dans chaque module. En chêne français 100 % massif sauf fonds et portes en chêne plaqué. Fabriquée en Anjou (France).

Colour for backs and doors can be selected from our range of colours. The bookcase is supplied in 2 parts, easy to assemble. An adjustable shelf is also provided inside each unit. 100% solid French oak, except for backs and doors in veneered oak. Made in Anjou (France).

COULEURS | COLOURS

COULEURS AU CHOIX POUR :
ZONES A, B, C, D ET E
CHOICE OF COLOURS FOR:
AREA A, B, C, D AND E

> VOIR PAGE 94 / SEE PAGE 94

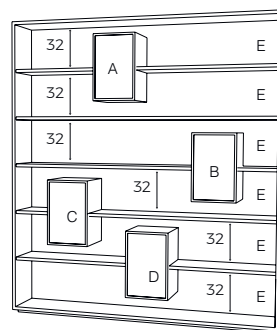

DIMENSIONS | DIMENSIONS

· H.210CM X L.190CM X P.32CM
· PROF. UTILE (USABLE DEPTH) :
28CM / TABLETTES ET CAISSONS
(SHELVES AND UNITS)

FINITION | FINISHING

VERNIS MAT
NATURAL MATT VARNISHED

RÉFÉRENCE | PRODUCT CODE

MIX19





Pêcheur

» Design **Drugeot Manufacture**

Parfaitement équilibrée et résistante à la charge, l'étagère PÊCHEUR est auto-portante. Rangement pour environ 80 livres. Elle marie 3 essences de bois local massif.

Perfectly balanced and load resistant, the PÊCHEUR shelving is freestanding. It can hold around 100 CD and DVD, or 80 books. It combines 3 species of local solid woods : oak, ash and beech.

— DESCRIPTIF | DESCRIPTION

En chêne, frêne et hêtre français 100% massif. Poids maximum recommandé : 5kg. Conçue et fabriquée en Anjou.

100% solid French oak, ash and beech. Maximum weight recommended 5Kg. Designed and made in Anjou (France).

— DIMENSIONS | DIMENSIONS

H.215CM X L.75CM X P.20CM

— FINITION | FINISHING

VERNIS MAT
NATURAL MATT VARNISHED

— RÉFÉRENCE | PRODUCT CODE

PECH





Pisa

» Design **Hugues Weill**

Inspiré du célèbre monument Italien, PISA trouve sa place dans le salon ou l'entrée. Bibliothèque ou meuble d'entrée, on peut y mettre en valeur lampe, objets, livres... La couleur des fonds est personnalisable. Elle est livrée avec deux tablettes en verre.

Inspired by the famous Italian monument, PISA will easily find its place in the entrance hall, the living-room or the bedroom. PISA bookcase will highlight books, artefacts or a simple table lamp. Colours of the backs can be customized. It also includes two glass shelves.

DESCRIPTIF | DESCRIPTION

Ne nécessite pas de fixation au mur. Chêne 100 % massif issu de forêts françaises gérées durablement. Fabriquée en Anjou.

Does not require any fixing on the wall. 100% solid oak, from sustainable French forests. Made in Anjou (France).

COULEURS | COLOURS

COULEURS AU CHOIX POUR :
ZONES A, B, C, ET D
CHOICE OF COLOURS FOR:
AREA A, B, C, AND D

> VOIR PAGE 94 / SEE PAGE 94



DIMENSIONS | DIMENSIONS

H.185CM X L.114CM X P.23,5CM

FINITION | FINISHING

VERNIS MAT
NATURAL MATT VARNISHED

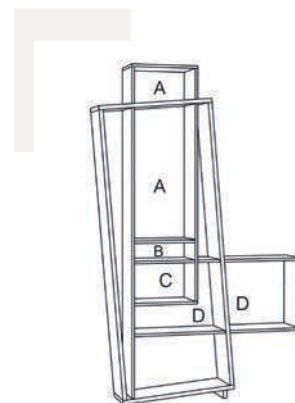

RÉFÉRENCE | PRODUCT CODE

PISA





RÉSŌ

» Design **Drugeot Manufacture**

Aérienne et légère, ponctuée de points de couleurs, l'étagère RÉSŌ semble être inachevée. Intrigante, elle offre des espaces fonctionnels pour ranger et exposer livres et beaux objets.

Ethereal lines, with some touches of colours, the RESO bookcase seems to be uncompleted. The lines of its connections offer a lot of functionality to display artefacts or store books, magazines, etc...

DESCRIPTIF | DESCRIPTION

Chêne 100% massif issu de forêts françaises gérées durablement. Cercle en MDF multipli cintré plaqué chêne. Conçue et fabriquée en Anjou.

100% solid oak from sustainable French forests. Circle in MDF curved veneered oak. Designed and made in Anjou (France).

COULEURS | COLOURS

COULEURS AU CHOIX POUR :
ZONES A À F
CHOICE OF COLOURS FOR:
AREA A TO F

> VOIR PAGE 94 / SEE PAGE 94



DIMENSIONS | DIMENSIONS

H.210CM X L.122CM X P.18CM

FINITION | FINISHING

VERNIS MAT
NATURAL MATT VARNISHED

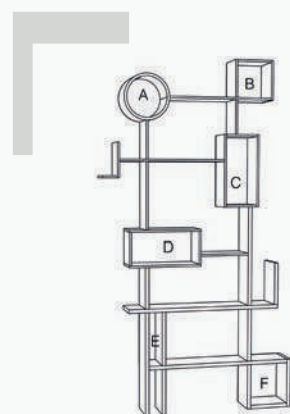

RÉFÉRENCE | PRODUCT CODE

RESO



BUREAU COMPAS, BANC ARONDE,
SUSPENSION NÉBULEUSE, MIROIR-CONSOLE 125







Décalage bas

» Design **Itamar Harari**

Doté de 2 grandes portes et de 2 tiroirs, le meuble DÉCALAGE BAS offre des espaces de rangements fonctionnels et spacieux. Placé dans une entrée, un bureau, un salon, il apporte une touche d'originalité grâce à ses façades décalées et colorées.

DÉCALAGE BAS has 2 large doors and 2 drawers, offering a lot of storage and functionality. In an entrance hall, an office or a living room, it brings style with its quirky lines and coloured fronts.

DESCRIPTIF | DESCRIPTION

Couleur des façades personnalisable. Tiroirs et portes avec amortisseurs. Tablette réglable à l'intérieur de chaque porte. Chêne français 100 % massif sauf fond en chêne plaqué. Fabriqué en Anjou.

Fronts' colour can be customized (see our colour range). Drawers and doors with shock absorbers. Adjustable shelf supplied inside each door. 100% solid French oak, except backs in veneered oak. Made in Anjou (France).

COULEURS | COLOURS

COULEURS AU CHOIX POUR :
ZONES A, B, C, ET D
CHOICE OF COLOURS FOR:
AREA A, B, C, AND D

> VOIR PAGE 94 / SEE PAGE 94

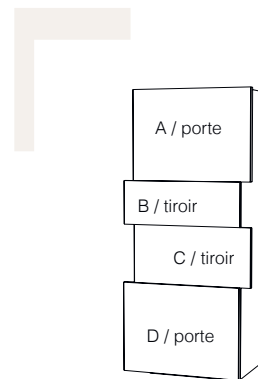

DIMENSIONS | DIMENSIONS

· H.117,5CM X L.54,5CM X P.38,5CM
· PROF. UTILE (USABLE DEPTH) :
34CM / INT. PORTE (DOOR'S INSIDE)
27CM / INT. TIROIR (DRAWER'S INSIDE)

FINITION | FINISHING

VERNIS MAT
NATURAL MATT VARNISHED

RÉFÉRENCE | PRODUCT CODE

DECAB



Satellite

)) Design **Elise Fouin**

À votre service dans une entrée, une chambre, une salle de bain, le valet SATELLITE se rendra vite indispensable. Composé d'un miroir, 2 vide-poches et une patère, il est peu encombrant et facile à suspendre.

At your disposal, in a corridor, in a bedroom, in a bathroom, the Satellite valet stand will become essential. Made of a mirror, 2 catch-all containers and a peg. It does not take much space and is easy to hang up.



DESCRIPTIF | DESCRIPTION

Couleurs au choix parmi notre gamme. En chêne français 100 % massif. Fabriqué en Anjou.

Colours to be chosen among our colour range. 100% solid French oak. Made in Anjou (France).



COULEURS | COLOURS

COULEURS AU CHOIX POUR :
ZONE A
CHOICE OF COLOURS FOR:
AREA A

> VOIR PAGE 94 / SEE PAGE 94



DIMENSIONS | DIMENSIONS

H.95CM X L.23CM X P.23CM

FINITION | FINISHING

VERNIS MAT
NATURAL MATT VARNISHED

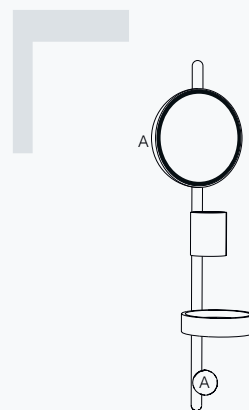

RÉFÉRENCE | PRODUCT CODE

VALSAT



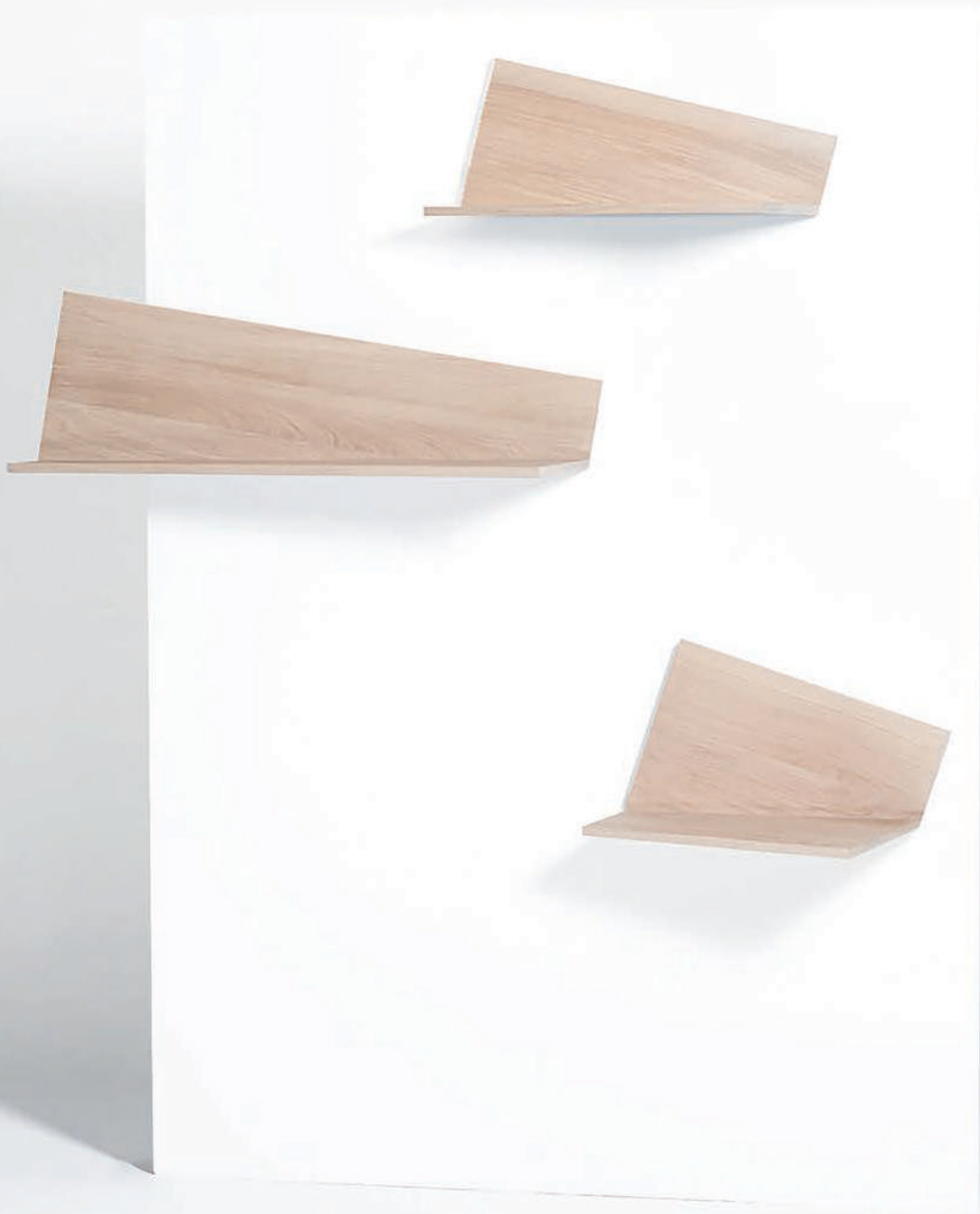



Pliage

» Design **Hervé Langlais**

Aériennes, les étagères PLIAGE viennent se poser au mur avec légèreté. Placées en hauteur, la couleur du dessous apparaît.

Airy, the PLIAGE shelves touch down the wall with lightness. The colour underneath appears from below.

DESCRIPTIF | DESCRIPTION

Fixation murale grâce à un rail (fourni). Chêne 100% massif issu de forêts françaises gérées durablement. Fabriquées en Anjou.

Fixed to the wall with a fixing rail (included). 100% solid oak from sustainable French forest. Made in Anjou (France).

COULEURS | COLOURS

COULEURS AU CHOIX POUR LE DESSOUS
CHOICE OF COLOURS

> VOIR PAGE 94 / SEE PAGE 94



DIMENSIONS | DIMENSIONS

· 40CM : H.29CM X L.40CM X P.29CM
· 50CM : H.24CM X L.50CM X P.27CM
· 80CM : H.26CM X L.80CM X P.23CM
· 100CM : H.30CM X L.100CM X P.28CM

FINITION | FINISHING

VERNIS MAT
NATURAL MATT VARNISHED

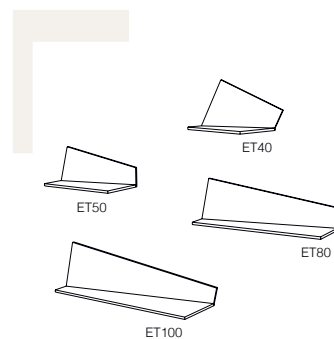

RÉFÉRENCES | PRODUCT CODE

· ET40
· ET50
· ET80
· ET100





Dernier coup d'œil

» Design **Mathieu Dobosz**

Avant de sortir, un coup d'œil dans le miroir ; en rentrant, une tablette pour déposer ses clés, vider ses poches ; DERNIER COUP D'ŒIL trouve idéalement sa place dans une entrée, un vestibule.

Before going out, a last glance in the mirror (ie un DERNIER COUP D'ŒIL) and coming home, a little shelf to leave your keys, empty your pockets. COUP D'ŒIL will find easily a place in an entrance hall, a corridor.

DESCRIPTIF | DESCRIPTION

Couleurs au choix parmi notre gamme. 2 points de fixation murale (visserie non fournie). Chêne et frêne français 100 % massif.

Colours to be chosen among our range. 2 wall fixing point (screws and bolts not included). 100% solid French oak and ash.

COULEURS | COLOURS

COULEURS AU CHOIX POUR :
ZONE A
CHOICE OF COLOURS FOR:
AREA A

> VOIR PAGE 94 / SEE PAGE 94



DIMENSIONS | DIMENSIONS

H.38CM X L.60CM X P.15,3CM

FINITION | FINISHING

VERNIS MAT
NATURAL MATT VARNISHED

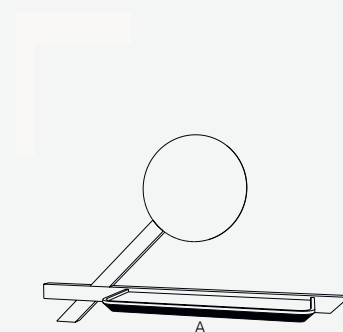

RÉFÉRENCE | PRODUCT CODE

DCO





Empil

» Design **Drugeot Manufacture**

Opposition entre un côté sobre et un côté désordonné, le bureau EMPIL joue sur les contrastes. Composé de 3 caissons que l'on fait pivoter à sa guise, il offre les fonctionnalités d'un bureau classique. Le dessus est équipé d'une prise pour brancher ou recharger son portable.

A streamlined side facing a disorganised side, the EMPIL desk plays with contrasts. A combination of 4 cases that can be set as one wishes. It offers the features of a classic desk. The top is equipped with a socket to connect or reload its mobile.

DESCRIPTIF | DESCRIPTION

Chêne 100% massif issu de forêts françaises gérées durablement. Conçu et fabriqué en Anjou.

100% solid oak from sustainable French forest. Designed and made in Anjou (France).

COULEURS | COLOURS

COULEURS AU CHOIX POUR :
ZONES A, B, C ET D
CHOICE OF COLOURS FOR:
AREA A, B, C AND D

> VOIR PAGE 94 / SEE PAGE 94



DIMENSIONS | DIMENSIONS

H.75CM X L.140CM X P.60CM

FINITION | FINISHING

VERNIS MAT
NATURAL MATT VARNISHED

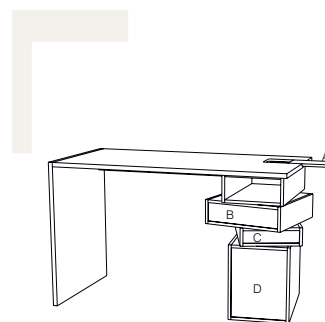

RÉFÉRENCE | PRODUCT CODE

EMPIL





Compas

» Design **Thomas Merlin**

Adossé au mur, le bureau COMPAS s'accommode des espaces réduits. D'aspect sobre, il cache bien ses atouts : 2 trappes amovibles pour accéder à des espaces de rangement pour les portables, tablettes, crayons, papiers, un port USB pour recharger les batteries et une surface aimantée pour accrocher cartes et documents.

Leaning against the wall, the COMPAS desk is ideal for small places. Simple lines, original design and still so functional: 2 removable flaps giving access to storage space for computer tablets, paper, pencils. It features also a USB port and a magnetic space to hang cards and documents.

DESCRIPTIF | DESCRIPTION

Couleur du fond et des trappes personnalisable. Livré avec port USB et cordon d'alimentation secteur. Chêne français massif. Fabriqué en Anjou.

The colours of the back and the flaps can be customized (see our range of colours). Supplied with a USB port, a power cord and a wall fixing bar. Solid French oak, except for the back in veneered oak. Made in Anjou (France).

COULEURS | COLOURS

COULEURS AU CHOIX POUR :
ZONES A ET B
CHOICE OF COLOURS FOR:
AREA A AND B

> VOIR PAGE 94 / SEE PAGE 94



DIMENSIONS | DIMENSIONS

H.106CM X L.100CM X P.54,5CM

FINITION | FINISHING

VERNIS MAT
NATURAL MATT VARNISHED

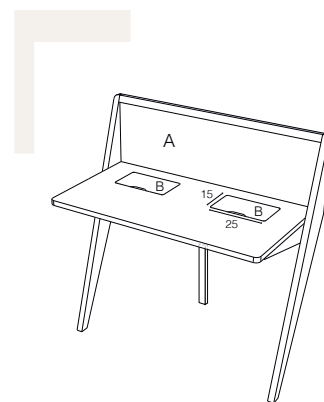

RÉFÉRENCE | PRODUCT CODE

COMPAS







Filou

» Design **Elise Fouin**

Le secrétaire connecté FILOU est un véritable espace de travail : consulter ses mails, recharger portable ou tablette, afficher ses pense-bêtes, ranger les objets du quotidien. On peut y travailler debout ou assis. Peu profond, peu encombrant, il trouve sa place dans l'entrée ou les espaces restreints.

This wired desk FILOU is a real working station : to look up emails, to charge phones or tablets, to pin up notes and to keep everyday essentials at hand. It is possible to work seated or standing. Not too deep, it will fit easily any entrance hall or small room.

DESCRIPTIF | DESCRIPTION

Couleur du fond et de la façade personnalisable. Livré avec une tablette réglable dans le caisson, un port USB à 2 entrées, un cordon électrique et 3 aimants (espace magnétique). Fixation par rail (fourni). 2 compas abatants en acier poli. En chêne français 100 % massif sauf fond. Fabriqué en Anjou.

Colours of the back and of the flaps can be customized. Supplied with an adjustable shelf to be found in the cupboard, a two-entry USB port, an electric cable, 3 magnets (magnetic area). Including fixing rails and 2 flap fittings in polished steel. In 100% French solid oak except backs. Made in Anjou (France).

COULEURS | COLOURS

COULEURS AU CHOIX POUR :
ZONES A ET B
CHOICE OF COLOURS FOR:
AREA A AND B

> VOIR PAGE 94 / SEE PAGE 94



DIMENSIONS | DIMENSIONS

H.85CM X L.85CM X P.27CM

FINITION | FINISHING

VERNIS MAT
NATURAL MATT VARNISHED

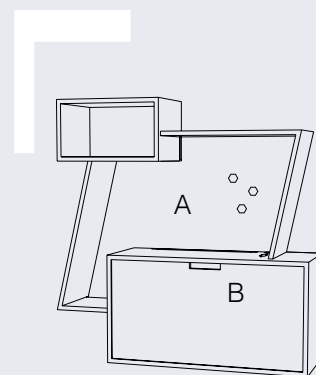

RÉFÉRENCE | PRODUCT CODE

FILOU





Rebelle

» Design **Drugeot Manufacture**

Le bois, matière vivante, ne cesse de bouger, de se courber, de travailler. Il est indomptable. Malgré les chevilles, la colle, les vis, les tenons, il reste le maître.

The wood, living material, does not stop moving, bending, working. It is indomitable. Despite ankles, glue, screws, tenons, it remains the master.

— DESCRIPTIF | DESCRIPTION

Dessus en chêne 100% massif issu de forêts françaises gérées durablement. Pieds en marbre de Carrare. Conçu et fabriqué en Anjou.

Top in 100% solid oak from sustainable French forest. Feet in Carrara marble. Designed and made in Anjou (France).

— DIMENSIONS | DIMENSIONS

H.160CM X L.200CM X P.73CM

— FINITION | FINISHING

VERNIS MAT
NATURAL MATT VARNISHED

— RÉFÉRENCE | PRODUCT CODE

REBEL





Saturne

» Design **Elise Fouin**

Quand SATURNE devient demi-lune : magnifique panneau décoratif en chêne, le secrétaire SATURNE met en valeur la beauté du bois massif. Le ruban LED à l'arrière en fait une véritable applique lumineuse. Relevé en demi-lune, il devient un bureau d'appoint pour poser un ordinateur, une tablette, une enceinte, un téléphone.

When SATURNE becomes half-moon: with a beautiful decorative panel in oak, SATURNE highlights the beauty of solid wood. The LED ribbon behind it makes it a real wall lamp. Lifted in half-moon, it becomes a writing desk, with space for a computer, a mini speaker, a phone...

DESCRIPTIF | DESCRIPTION

Livré avec cordon textile. Barre de fixation murale fournie. Chêne français 100 % massif. Fabriqué en Anjou (France).

Supplied with a textile cord and a wall fixing bar. 100% solid French oak. Made in Anjou (France).

COULEURS | COLOURS

COULEURS AU CHOIX POUR :
ZONE A
CHOICE OF COLOURS FOR:
AREA A

> VOIR PAGE 94 / SEE PAGE 94



DIMENSIONS | DIMENSIONS

Ø90CM X P.5/50CM

FINITION | FINISHING

VERNIS MAT
NATURAL MATT VARNISHED

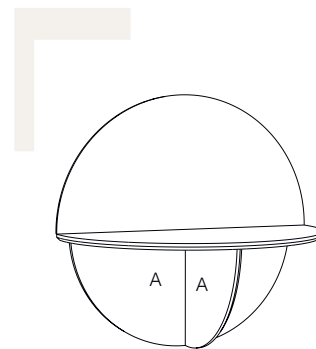

RÉFÉRENCE | PRODUCT CODE

SATU



SECRÉTAIRE SATURNE



POP-UP

» Design **Sophie BRIEN**

Idéal pour les espaces restreints, POP-UP trouvera sa place dans une entrée, un studio, une chambre ou un salon. Porte-cintres, chaussures, miroir, port USB, rangements, etc. POP-UP est un bureau multifonction pratique et original.

Ideal for small spaces, POP UP will perfectly fit in an entrance hall, a studio, a bedroom or a living room. It has a rack for coat hangers, a bottom shelf for shoes, a mirror, but also a plan board, a USB port, storage, etc. POP-UP is a multifonction desk practical and original.

DESCRIPTIF | DESCRIPTION

Couleurs au choix parmi notre gamme. Chêne français 100% massif. Conçu et Fabriqué en Anjou.

The colours can be chosen within our standard range of lacquers. 100% French solid oak. Designed and made in Anjou.

COULEURS | COLOURS

COULEURS AU CHOIX POUR :
ZONES A, B ET C

CHOICE OF COLOURS FOR:
AREA A, B AND C

> VOIR PAGE 94 / SEE PAGE 94



DIMENSIONS | DIMENSIONS

H.195CM X L.130CM X P.60CM

FINITION | FINISHING

VERNIS MAT
NATURAL MATT VARNISHED

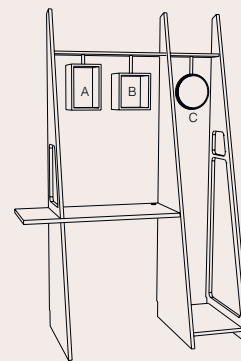

RÉFÉRENCE | PRODUCT CODE

POP





Bric à Brac

» Design **Drugeot Manufacture**

Illustrant le désordre organisé, la console BRIC À BRAC reste pratique. Sur le plateau, on peut poser une lampe, un vase ou déposer son ordinateur portable ou son téléphone. Les livres, magazines, objets trouveront facilement leur place dans les caissons. Ceux-ci sont solidement fixés les uns aux autres. Peu profonde, elle se place dans une entrée ou un vestibule.

Illustrating an organized mess, the BRIC A BRAC console table is very functional. The top is large enough to display a lamp, a vase or leave a laptop or a phone. Not too deep, it will fit easily in any entrance hall or vestibule. The 6 units are securely tied up to each other and will be perfect to store books and magazines.

DESCRIPTIF | DESCRIPTION

En option, elle est proposée avec un ou deux tiroirs ou portes laqués ou non. Chêne 100% massif issu de forêts françaises gérées durablement. Conçue et fabriquée en Anjou.

As an option, it can be supplied with one or two drawers or doors, lacquered or not. 100% solid oak from sustainable French forest. Designed and made in Anjou. (France).

COULEURS | COLOURS

COULEURS AU CHOIX POUR :
ZONES A À F
CHOICE OF COLOURS FOR:
AREA A TO F

> VOIR PAGE 94 / SEE PAGE 94



DIMENSIONS | DIMENSIONS

H.85CM X L.113CM X P.19CM

FINITION | FINISHING

VERNIS MAT
NATURAL MATT VARNISHED

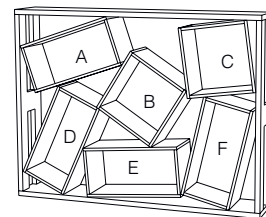
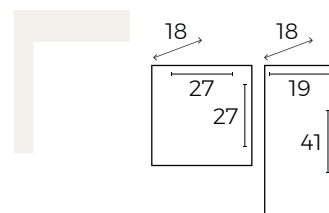

RÉFÉRENCE | PRODUCT CODE

BABCO





CONSOLE Glycine

» Design **Drugeot Manufacture**

Grâce à ses 2 tiroirs et sa porte, la CONSOLE GLYCINE allie l'originalité à la fonctionnalité. Le plateau supérieur peut recevoir un vase, une lampe. Véritable bureau d'appoint, on peut poser son ordinateur portable pour le recharger ou consulter ses mails, vider ses poches dans le petit tiroir, classer des dossiers dans le grand tiroir ou le placard et ranger des magazines dans la partie porte-revues.

With its 2 drawers and 1 cupboard, the GLYCINE CONSOLE combines originality and practicality. It can be used as a work station, to check emails, surf on the net. The small drawer can be used for loose change, chargers, the large drawer for papers, pens and the cupboard with adjustable shelves for files. The magazines stay at hand in the magazine rack.

DESCRIPTIF | DESCRIPTION

Elle est proposée en finition tout bois ou bien façades tiroirs et porte laquées. Tablettes réglables à l'intérieur du placard. Chêne 100% massif issu de forêts françaises gérées durablement. Conçu et fabriquée en Anjou.

The console is available in raw wood but also with lacquered front cupboard and drawers. 100% solid oak from sustainable French forest. Designed and made in Anjou (France).

COULEURS | COLOURS

COULEURS AU CHOIX POUR :
ZONES A, B ET C
CHOICE OF COLOURS FOR:
AREA A, B AND C

> VOIR PAGE 94 / SEE PAGE 94



DIMENSIONS | DIMENSIONS

H.91CM X L.110CM X P.30CM

FINITION | FINISHING

VERNIS MAT
NATURAL MATT VARNISHED

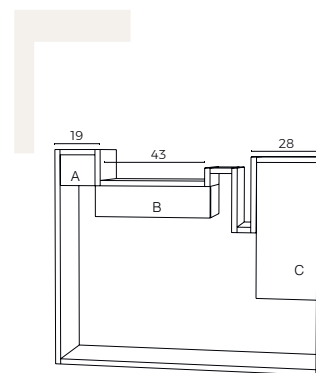

RÉFÉRENCE | PRODUCT CODE

GLYCO2





ISBOA

» Design **Hugues Weill**

Emboîtements de cadres, la console ISBOA joue sur les décalages. Peu profonde, elle est idéale dans une entrée ou un salon pour poser, ranger, exposer objets, beaux livres, lampe.

With its interlocking frames, playing with lines, ISBOA console will give a quirky style to your living area. Not too wide, it will perfectly fit a hall or a living room, it is as decorative as functional with different heights to store large format books, magazines, vases. The coloured backs will highlight small artefacts.

DESCRIPTIF | DESCRIPTION

Chêne 100 % massif issu de forêts françaises gérées durablement. Fabriquée en Anjou.

100% solid oak, from sustainable French forests. Made in Anjou (France).

COULEURS | COLOURS

COULEURS AU CHOIX POUR :
ZONES A, B ET C
CHOICE OF COLOURS FOR:
AREA A, B AND C

> VOIR PAGE 94 / SEE PAGE 94



DIMENSIONS | DIMENSIONS

H.89CM X L.131CM X P.23,5CM

FINITION | FINISHING

VERNIS MAT
NATURAL MATT VARNISHED

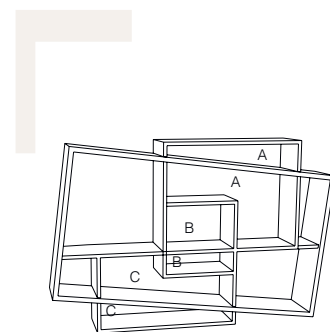

RÉFÉRENCE | PRODUCT CODE

ISBOA







console Mixage

» Design **Frédéric Saulou**

Placée dans une entrée, un vestibule, un couloir, un salon, la CONSOLE MIXAGE est un meuble d'appoint à la fois décoratif et pratique. Peu encombrant, il permet de mettre en valeur un luminaire, un bel objet. Elle peut devenir un bureau d'appoint pour poser tablette, téléphone, papiers, etc.

In an entry hall, a corridor, or a living room, no big space needed, the MIXAGE CONSOLE console is an occasional furniture both design and functional. It will enlight an artefact, a lamp or even can be used as an occasional writing desk to put your tablet, phone, papers...

DESCRIPTIF | DESCRIPTION

Tiroir pousse-lâche monté sur coulisse Hettich. Couleur de la façade et du fond personnalisable. Chêne français 100 % massif. Fabriquée en Anjou.

Push-to-open drawer with Hettich runners. Front and back colour can be customized. Can be made-to-measure. 100% solid French oak. Made in Anjou (France).

COULEURS | COLOURS

COULEURS AU CHOIX POUR :
ZONES A ET B
CHOICE OF COLOURS FOR:
AREA A AND B

> VOIR PAGE 94 / SEE PAGE 94



DIMENSIONS | DIMENSIONS

H.92,5CM X L.125CM X P.31,5CM

FINITION | FINISHING

VERNIS MAT
NATURAL MATT VARNISHED

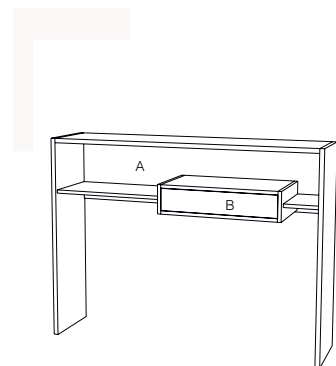

RÉFÉRENCE | PRODUCT CODE

COMIX





Glycine TV

» Design **Drugeot Manufacture**

Sur roulettes, doté de 2 tiroirs, de 2 tablettes et d'un placard, le meuble GLYCINE TV allie fonctionnalité et originalité, sobriété et élégance.

On wheels, with 2 drawers, 2 shelves, and a cupboard, the GLYCINE TV unit combines functionality and originality, sobriety and elegance.

DESCRIPTIF | DESCRIPTION

Chêne 100% massif issu de forêts françaises gérées durablement. Conçu et fabriqué en Anjou.

100% solid oak from sustainable French forest. Designed and made in Anjou (France).

—
COULEURS | COLOURS
COULEURS AU CHOIX POUR :
ZONES A, B ET C
CHOICE OF COLOURS FOR:
AREA A, B AND C

> VOIR PAGE 94 / SEE PAGE 94



DIMENSIONS | DIMENSIONS

H.51CM X L.135CM X P.37,5CM

FINITION | FINISHING

VERNIS MAT
NATURAL MATT VARNISHED

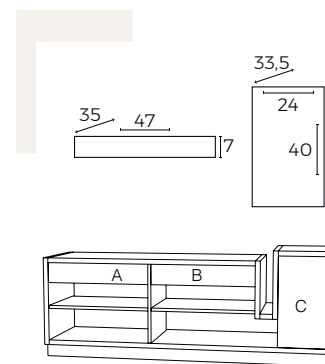

RÉFÉRENCE | PRODUCT CODE

GLYTV





Mixage TV

» Design **Frédéric Saulou**

Grâce à sa longueur, son module fermé et son tiroir, le meuble MIXAGE TV multiplie les fonctionnalités : boîtiers multimédias, jeux vidéos, magazines, livres trouveront facilement leur place.

The MIXAGE TV furniture has multiple functionality thanks to its length, its closed unit and its drawer: video games, console game gears, magazines, books will be easily put away.

DESCRIPTIF | DESCRIPTION

Couleur des façades au choix parmi notre gamme. Tiroir et porte pousse lâche. Livré avec une tablette réglable dans le caisson, meuble sur roulettes double galet. Perçage pour passage des câbles. En chêne français 100 % massif sauf fonds et portes en chêne plaqué. Fabriqué en Anjou.

Colours for doors can be selected from our range of colours. Drawer and doors push-to-open. Adjustable shelf supplied inside the unit. 100% solid French oak, except backs and doors in veneered oak. Made in Anjou (France).

COULEURS | COLOURS

COULEURS AU CHOIX POUR :
ZONES A ET B

CHOICE OF COLOURS FOR:
AREA A AND B

> VOIR PAGE 94 / SEE PAGE 94



DIMENSIONS | DIMENSIONS

H.59,5CM X L.155CM X P.38CM

FINITION | FINISHING

VERNIS MAT
NATURAL MATT VARNISHED

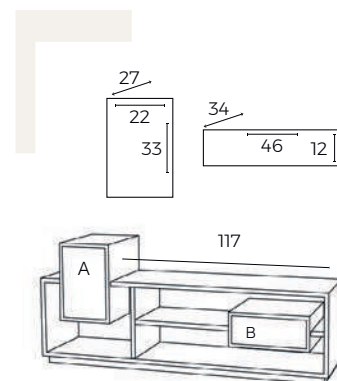

RÉFÉRENCE | PRODUCT CODE

MIXTV







ITA tv

» Design **Itamar Harari**

Sobre et élégant, le meuble ITA TV s'inspire du minimalisme japonais. Sa longueur (1,64 m), ses 2 portes et ses 5 tablettes réglables offrent toutes les possibilités de rangement des équipements multimédia. Sur roulettes, il se déplace facilement pour l'accès aux prises et le nettoyage.

Simple and elegant, the ITA TV unit is inspired from the Japanese minimalism. Its length (1,64m), its 2 doors and its 5 adjustable shelves will provide a lot of space and hidden storage for multimedia equipment. On wheels, it is therefore easy to move in order to access plugs or just to clean.

DESCRIPTIF | DESCRIPTION

Couleur des façades au choix parmi notre gamme. Livré avec 5 tablettes en chêne massif réglables en hauteur. Sur roulettes double galet. Possibilité de fabrication sur mesure. En chêne français 100 % massif sauf portes et fond en chêne replaqué. Fabriqué en Anjou.

Colour of the doors can be selected from our range of colours. Supplied with 5 shelves in solid oak adjustable in height. 100% solid French oak except doors and back in veneered oak. Made in Anjou (France).

COULEURS | COLOURS

COULEURS AU CHOIX POUR :
ZONE A
CHOICE OF COLOURS FOR:
AREA A

> VOIR PAGE 94 / SEE PAGE 94



DIMENSIONS | DIMENSIONS

· H.49CM X L.164CM X P.42CM
· PROF. UTILE (USABLE DEPTH) :
36CM / INT. PORTE

FINITION | FINISHING

VERNIS MAT
NATURAL MATT VARNISHED

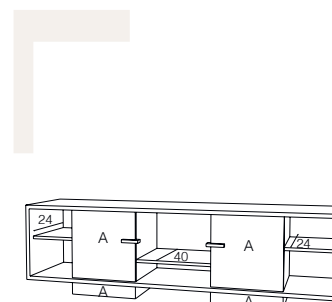

RÉFÉRENCE | PRODUCT CODE

ITATV





TABLE BASSE Aronde

» Design **Thomas Merlin**

Pour obtenir son diplôme, le futur ébéniste doit exécuter une queue d'ARONDE à la main. Hommage à l'ébénisterie traditionnelle, la série aronde met en valeur ce bel assemblage réservé au bois massif.

To pass his degree, the future cabinet maker has to handcraft a dovetail joint (ie queue d'Aronde in French). The ARONDE serie is a tribute to the traditional cabinet making, highlighting this beautiful assembling work specific to solid wood.

DESCRIPTIF | DESCRIPTION

Couleur du dessus personnalisable. Chêne français 100 % massif. Fabriquée en Anjou.

Colours of the top can be customized. 100% solid French oak. Made in Anjou (France).

COULEURS | COLOURS

COULEURS AU CHOIX POUR :
ZONE A
CHOICE OF COLOURS FOR:
AREA A

> VOIR PAGE 94 / SEE PAGE 94



DIMENSIONS | DIMENSIONS

H.35CM X L.100CM X P.75CM

FINITION | FINISHING

VERNIS MAT
NATURAL MATT VARNISHED



RÉFÉRENCE | PRODUCT CODE

AR02





Bouillotte

» Design **Elise Fouin**

La table BOUILLOTTE désigne une table circulaire sur laquelle on jouait au jeu de la Bouillotte, sorte de poker très à la mode à la fin du XVIII^{ème} siècle. Elle se caractérise par un dessus en marbre de carrare ceinturé par une galerie. Revisitée pour s'adapter aux intérieurs contemporains, la BOUILLOTTE trouvera sa place dans le salon ou la chambre comme table basse, bout de canapé ou chevet.

The Bouillotte (to pronounce "boo-yacht") table refers to a round table on which people played "bouillotte", a card game originating in France in the 18th century similar to poker. Its main characteristic is a carrare marble top, ringed by a metal gallery. Redesigned to fit modern interiors, the BOUILLOTTE table will find its place in the living room or the bedroom as a coffee table or a side table.

DESCRIPTIF | DESCRIPTION

Disponible en deux hauteurs 39 et 49 cm. Les pieds sont démontables. Marbre de carrare radouci. Hêtre 100 % massif. Galerie en médium laqué. Fabriquée en Anjou.

Available in 2 heights 39 and 49 cm. The feet can be dismantled. Marble of carrare softened. 100% solid French beech. Gallery in lacquered veneer. Made in Anjou (France).

COULEURS | COLOURS

COULEURS AU CHOIX POUR :
ZONE A
CHOICE OF COLOURS FOR:
AREA A

> VOIR PAGE 94 / SEE PAGE 94

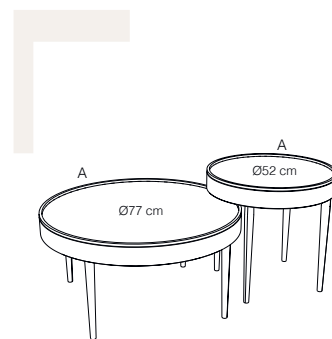

DIMENSIONS | DIMENSIONS

· GM : Ø77CM X H.39CM
· PM : Ø52CM X H.39CM OU 49CM

FINITION | FINISHING

VERNIS MAT
NATURAL MATT VARNISHED

RÉFÉRENCES | PRODUCT CODE

· BOGM
· BOPM





Canopée

» Design **Drugeot Manufacture**

En chêne 100 % massif, CANOPÉE est une table basse nature et naturelle par excellence. Campée sur ses 4 pieds, son plateau ajouré est inspiré des jeux de lumière à travers les branchages. La couleur personnalisable met en valeur le travail de découpe du bois.

In 100% solid oak, CANOPÉE is a coffee table inspired by nature and natural by all means. On its 4 feet, with the openwork table top, it leaves the light going through its branches. The colour that can be customized highlights the woodwork

DESCRIPTIF | DESCRIPTION

Chêne 100 % massif issu de forêts françaises gérées durablement. Couleur personnalisable. Dessus verre ep 5 mm en option. Fabriquée en Anjou.

100% solid oak, from sustainable French forests. Colour can be customized. Optional glass top 5 mm thick. Made in Anjou (France).

COULEURS | COLOURS

COULEURS AU CHOIX
CHOICE OF COLOURS

> VOIR PAGE 94 / SEE PAGE 94



DIMENSIONS | DIMENSIONS

Ø80CM X H.42CM

FINITION | FINISHING

VERNIS MAT
NATURAL MATT VARNISHED

RÉFÉRENCE | PRODUCT CODE

CANOTB





Cubocarré

» Design **Hervé Langlais**

La table basse CUBOCARRÉ est composée de 3 éléments superposés. Le plateau supérieur pivotant (avec blocage possible) abrite 2 profonds tiroirs et 2 niches spacieuses. Les dimensions du plateau (90 x 90) mettent en valeur la beauté du chêne massif.

The coffee table CUBOCARRÉ is made out of 3 overlapping elements. The top cube is revolving (it can be locked) and contains 2 deep drawers and 2 spacious niche. The large dimensions of the plate (90 x 90) highlight the beauty of the solid oak.

DESCRIPTIF | DESCRIPTION

L'intérieur des tiroirs et des niches peut être laqué. Chêne 100% massif issu de forêts françaises gérées durablement. Fabriquée en Anjou.

The interiors of the drawers and the niches can be lacquered. 100% solid oak from sustainable French forest. Made in Anjou (France).

COULEURS | COLOURS

COULEURS AU CHOIX POUR :
ZONES A, B, C ET D
CHOICE OF COLOURS FOR:
AREA A, B, C AND D

> VOIR PAGE 94 / SEE PAGE 94



DIMENSIONS | DIMENSIONS

H.36CM X L.90CM X P.90CM

FINITION | FINISHING

VERNIS MAT
NATURAL MATT VARNISHED

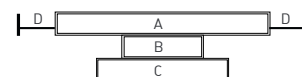

RÉFÉRENCE | PRODUCT CODE

QBT







APPLIQUE FLÈCHE, LUMINAIRES VOLIGE,
BOUT DE CANAPÉ ARONDE, BIBLIOTHÈQUE 3 MÂTS



Créneau

» Design **Drugeot Manufacture**

Un tiroir va-et-vient, un espace de rangement pour les magazines, un plateau, CRÉNEAU est utilisé aussi bien dans un salon que dans une chambre, en bout de canapé ou en chevet.

A two-way drawer, a space for magazines, and a flat area, the CRÉNEAU side table can be used in a living room as well as in a bedroom, as a side table or as a bedside table.

DESCRIPTIF | DESCRIPTION

Chêne 100 % massif issu de forêts françaises gérées durablement. Conçu et fabriqué en Anjou.

100% solid oak from sustainable French forests. Designed and made in Anjou (France).

COULEURS | COLOURS

COULEURS AU CHOIX POUR :
ZONE A
CHOICE OF COLOURS FOR:
AREA A

> VOIR PAGE 94 / SEE PAGE 94



DIMENSIONS | DIMENSIONS

H.43CM X L.43CM X P.35CM

FINITION | FINISHING

VERNIS MAT
NATURAL MATT VARNISHED

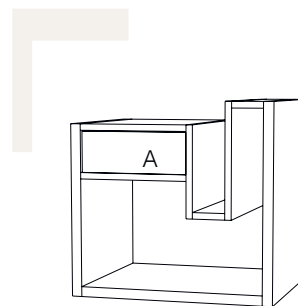

RÉFÉRENCE | PRODUCT CODE

BCCRE





BOUT DE CANAPÉ GLYCINE

» Design **Drugeot Manufacture**

Le BOUT DE CANAPÉ GLYCINE s'enracine solidement sur son socle et s'élève progressivement en s'amincissant. Proposé en version droite et gauche, il peut aussi être utilisé en chevet. Pratique, il est doté d'un tiroir vide-poches.

The GLYCINE side table strongly takes root in its base and grow finer. Available for right or left hand side, it can also be used as a bedside table. Magazines, books can be left upon the table, the drawer being very practical as a catch-all for MP3, charger...

DESCRIPTIF | DESCRIPTION

Chêne 100% massif issu de forêts françaises gérées durablement. Conçu et fabriqué en Anjou.

100% solid oak from sustainable French forest. Designed and made in Anjou (France).

COULEURS | COLOURS

COULEURS AU CHOIX POUR :
ZONE A
CHOICE OF COLOURS FOR:
AREA A

> VOIR PAGE 94 / SEE PAGE 94



DIMENSIONS | DIMENSIONS

H.51CM X L.40CM X P.32CM

FINITION | FINISHING

VERNIS MAT
NATURAL MATT VARNISHED

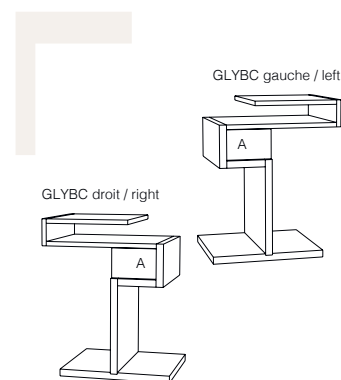

RÉFÉRENCE | PRODUCT CODE

GLYBC DROIT / FOR RIGHT
GLYBC GAUCHE / FOR LEFT





BOUT DE CANAPÉ ARONDE

» Design **Thomas Merlin**

Pour obtenir son diplôme, le futur ébéniste doit exécuter une queue d'ARONDE à la main. Hommage à l'ébénisterie traditionnelle, la série ARONDE met en valeur ce bel assemblage réservé au bois massif.

To pass his degree, the future cabinet maker has to handcraft a dovetail joint (ie queue d'Aronde in French). The ARONDE serie is a tribute to the traditional cabinet making, highlighting this beautiful assembling work specific to solid wood.

DESCRIPTIF | DESCRIPTION

Couleur du dessus personnalisable. Chêne français 100 % massif. Fabriqué en Anjou.

Colour of the top can be customized on request. 100% solid French oak. Made in Anjou (France).

COULEURS | COLOURS

COULEURS AU CHOIX POUR :
ZONE A
CHOICE OF COLOURS FOR:
AREA A

> VOIR PAGE 94 / SEE PAGE 94



DIMENSIONS | DIMENSIONS

H.42CM X L.70CM X P.50CM

FINITION | FINISHING

VERNIS MAT
NATURAL MATT VARNISHED



RÉFÉRENCE | PRODUCT CODE

BCAR





Décalage

» Design **Itamar Harari**

Bout de canapé ou chevet, DÉCALAGE est doté d'une porte et d'un tiroir. Original grâce à ses façades colorées, sa profondeur offre deux grands espaces de rangements fermés.

Side table or bed table, DECALAGES will suit any environment. It has a door and a drawer. With simple lines and coloured front, it is original and functional at the same time. Its depth enables 2 good closed storage.

DESCRIPTIF | DESCRIPTION

Couleur des façades personnalisable. Tiroir et porte avec amortisseurs. Tablette réglable à l'intérieur de la porte chène français 100 % massif sauf fond en chène plaqué. Fabriqué en Anjou.

Front colours can be customized. Drawers and doors with shock absorbers. Adjustable shelf supplied inside the door. 100% solid French oak, except backs in veneered oak. Made in Anjou (France).

COULEURS | COLOURS

COULEURS AU CHOIX POUR :
ZONES A ET B
CHOICE OF COLOURS FOR:
AREA A AND B

> VOIR PAGE 94 / SEE PAGE 94



DIMENSIONS | DIMENSIONS

· H.44CM X L.54,5CM X P.38,5CM
· PROF. UTILE (USABLE DEPTH) :
34CM / INT. PORTE (DOOR'S INSIDE)
27CM / INT. TIROIR (DRAWER'S INSIDE)

FINITION | FINISHING

VERNIS MAT
NATURAL MATT VARNISHED

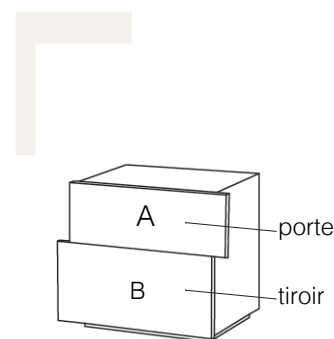

RÉFÉRENCE | PRODUCT CODE

DECAC



TABLE ARONDE

» Design **Thomas Merlin / Drugeot Manufacture**

Les formes douces et arrondies de la TABLE DE REPAS ARONDE invitent à la convivialité. Entièrement conçue en chêne massif français, le dessus de 28 mm d'épaisseur met en valeur le veinage de ce bois noble. Les 4 pieds galbés sont fixés au plateau grâce à un assemblage de l'ébénisterie traditionnelle : la queue d'aronde

The curved and soft design of the DINNER TABLE ARONDE invites you around. Entirely made of solid French oak, the table top 28mm thick emphasizes the beauty of this noble wood and its grain. 4 curved legs are fixed to the top thanks to a very traditional cabinet making technic: the dovetail joint (ie: queue d'aronde in French).

— DESCRIPTIF | DESCRIPTION

Présentée en version 6-8 places, la table de repas Aronde peut être fabriquée sur mesure selon vos besoins et contraintes de place, en longueur et en largeur. Livrée démontée, clé alène fournie pour assemblage des pieds. Chêne français 100 % massif. Fabriquée en Anjou.

It is presented for 6-8 seats, but the ARONDE table can be made-to-measure according to your needs and requirements in terms of place, length and width. Supplied in parts, with an allen key to assemble the legs. 100% solid French oak. Made in Anjou (France).

— DIMENSIONS | DIMENSIONS

- H.75CM X L.140CM X P.90CM
- H.75CM X L.160CM X P.90CM
- H.75CM X L.180CM X P.90CM

— FINITION | FINISHING

VERNIS MAT
NATURAL MATT VARNISHED

— RÉFÉRENCE | PRODUCT CODE

- TAR 14
- TAR 16
- TAR 18



NOUVEAUTE
DRUGEOT





TABLE DE REPAS ET BANC ARONDE, SUSPENSIONS NÉBULEUSE,
BIBLIOTHÈQUE FRISCO, HORLOGE CYCLOCK



NOUVEAUTE
DRUGEOT



BANC ARONDE

)) Design **Thomas Merlin / Drugeot Manufacture**

Reprenant les formes de la table de repas Aronde, le BANC ARONDE est son complément idéal. Peu encombrant, il peut se loger entre les pieds de la table. Sa largeur de 35 cm assure une assise confortable.

In the same line as the ARONDE dinner table, the ARONDE BENCH is the ideal complement. Very handy, it fits perfectly in between the table legs. Its 35cm width guarantees a comfortable seat.

— DESCRIPTIF | DESCRIPTION

En chêne français 100 % massif, avec un dessus de 28 mm d'épaisseur, le banc Aronde peut aisément être fabriqué sur mesure. Livré monté. Pieds assemblés à queue d'aronde avec le dessus. Fabriqué en Anjou.

100% solid French oak, with a top 28mm thick, the ARONDE bench can be made-to-measure. Supplied in one piece. Legs fixed to the top with a dovetail joint. Made in Anjou (France).

— DIMENSIONS | DIMENSIONS

- H.45CM X L.90CM X P.35CM
- H.45CM X L.110CM X P.35CM
- H.45CM X L.130CM X P.35CM

— FINITION | FINISHING

VERNIS MAT
NATURAL MATT VARNISHED

— RÉFÉRENCE | PRODUCT CODE

- BAR 9
- BAR 10
- BAR 13





Psyché / miroir Float

)) Design **Hervé Langlais**

A la fois psyché et miroir, il peut être suspendu au mur horizontalement ou posé verticalement au sol.

Psyche and mirror at the same time, it can be suspended on the wall horizontally or put vertically on the ground.

DESCRIPTIF | DESCRIPTION

Cadre en chêne 100% massif issu de forêts françaises gérées durablement. Fabriqué en Anjou.

Frame in 100% solid oak from sustainable French forest. Made in Anjou (France).

COULEURS | COLOURS

COULEURS AU CHOIX POUR :
ZONE A
CHOICE OF COLOURS FOR:
AREA A

> VOIR PAGE 94 / SEE PAGE 94



DIMENSIONS | DIMENSIONS

H.160CM X L.60CM X P.5CM

FINITION | FINISHING

VERNIS MAT
NATURAL MATT VARNISHED

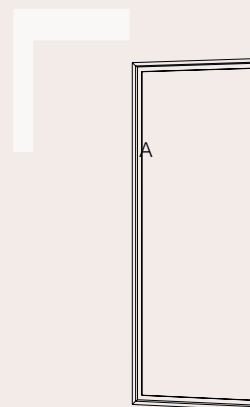

RÉFÉRENCE | PRODUCT CODE

MFR4





Float

» Design **Hervé Langlais**

Le miroir FLOAT s'enrichit d'une tablette vide-poches pratique pour poser clés, téléphone, monnaie, objets...

The FLOAT mirror gains a catch-all shelf, very practical to leave out keys, phone, change...

DESCRIPTIF | DESCRIPTION

Cadre en chêne 100 % massif issu de forêts françaises gérées durablement. Fabriqué en Anjou

Frame in 100% solid oak from sustainable French forests. Made in Anjou (France).

COULEURS | COLOURS

COULEURS AU CHOIX POUR :
ZONE A
CHOICE OF COLOURS FOR:
AREA A

> VOIR PAGE 94 / SEE PAGE 94



DIMENSIONS | DIMENSIONS

H.60CM X L.40CM X P.19CM

FINITION | FINISHING

VERNIS MAT
NATURAL MATT VARNISHED

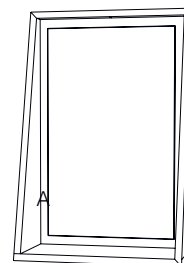

RÉFÉRENCE | PRODUCT CODE

MFTAB





Miroir-console

» Design **Hervé Langlais**

Composé de 2 demi-cercles en chêne massif cintrés à chaud, le MIROIR-CONSOLE impose sa présence grâce à ses dimensions ambitieuses. Plus qu'un miroir, sa tablette en fait une véritable console pratique pour poser des objets, vase, lampe, livres, etc.

Made of 2 semi circles in solid oak, hot bended, the MIRROR-CONSOLE imposes its presence with its ambitious size. More than a mirror, its shelf can be used as a console to display objects, vases, books, etc.

DESCRIPTIF | DESCRIPTION

Existe en 3 dimensions : 80, 100 et 125 cm. Cadre et tablette en chêne 100 % massif issu de forêts françaises gérées durablement. Cadre cintré à chaud. Livré avec rail de fixation au mur. Fabriqués en Anjou.

Available in 3 dimensions: 80, 100 and 125 cm. Frame and shelf in 100% solid oak from sustainable French forests. Frame hot bended. Back in veneered oak. Delivered with a wall fixing bar. Made in Anjou (France).

COULEURS | COLOURS

COULEURS AU CHOIX POUR :
ZONE A
CHOICE OF COLOURS FOR:
AREA A

> VOIR PAGE 94 / SEE PAGE 94



DIMENSIONS | DIMENSIONS

- Ø80CM X P.12CM
- Ø100CM X P.16CM
- Ø125CM X P.20CM

FINITION | FINISHING

VERNIS MAT
NATURAL MATT VARNISHED

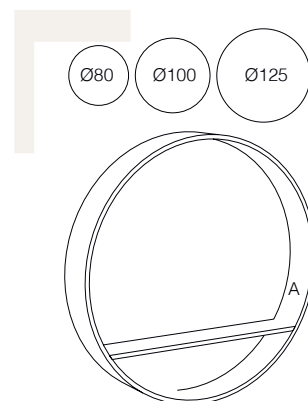

RÉFÉRENCES | PRODUCT CODE

- M80
- M100
- M125





Ombre

» Design **Hervé Langlais**

Idéal dans une entrée, un vestibule, un salon ou une salle de bain ; le miroir OMBRE impose sa présence grâce à ses grandes dimensions. Doté d'une porte à gauche, il permet de ranger tous les objets du quotidien (clés, portefeuille, etc...). Sous le miroir, la surface est magnétique pour aimanter cartes, petits mots, courriers, etc. La profondeur de la tablette permet de poser un bel objet, un livre qui se reflétera dans le miroir.

Great in an entrance hall, a living room, OMBRE mirror catches the eye by its large size. It is as decorative as functional. On the left, behind the door, there is storage place for pocket objects (keys, wallet...). Underneath the mirror, the panel is magnetic and enables to pin up cards, notes, letters etc. The depth of the shelf provides an original display for any artefact, book that will reflect in the mirror.

DESSCRIPTIF | DESCRIPTION

Couleurs des portes au choix parmi notre gamme. Livré avec 4 tablettes réglables dans la partie gauche. Fixation sur rail (fourni). En chêne français 100 % massif sauf portes et fonds en plaqué chêne. Fabriqué en Anjou.

Doors' colours can be selected from our range of colours. Supplied with 4 adjustable shelves for the left cup-board. Fixing rail included. 100% solid French oak except doors and backs which are in veneered oak. Made in Anjou (France).

COULEURS | COLOURS

COULEURS AU CHOIX POUR :
ZONES A ET B
CHOICE OF COLOURS FOR:
AREA A AND B

> VOIR PAGE 94 / SEE PAGE 94



DIMENSIONS | DIMENSIONS

· H.125CM X L.125CM X P.20CM
· PROF. UTILE (USABLE DEPTH) :
12,5CM / INT. PORTE (DOOR'S
INSIDE)

FINITION | FINISHING

VERNIS MAT
NATURAL MATT VARNISHED

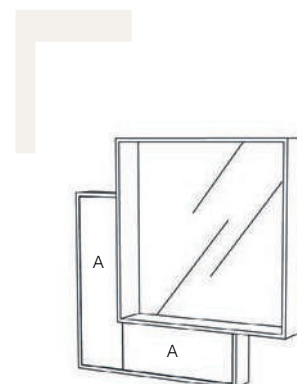

RÉFÉRENCE | PRODUCT CODE

:OMBRE



NOUVEAUTE
DRUGEOT



biso

» Design **Hervé Langlais**

Le miroir BISO joue sur l'effet de perspective : deux de ses côtés sont biseautés à 45° donnant un effet de profondeur. Proposés en version droite ou gauche, les miroirs Biso peuvent être combinés par 2, 3 voire 4 pour former une fenêtre déstructurée. Sa profondeur permet de poser des objets, clés, téléphone sur la tablette.

The BISO mirror plays on a perspective effect ; 2 sides are bevelled at 45° degrees, giving a depth effect. Available with a right or left version, the BISO mirrors can be displayed by 2, 3 or even 4 to design a quirky window. Its depth enables to display little artefacts or leave keys, phone on the little shelf..

DESCRIPTIF | DESCRIPTION

Possibilité de fabrication sur mesure. Rail de fixation murale fourni sans visserie. Cadre en chêne et frêne 100 % massif, fond replaqué chêne. Fabriqué en Anjou.

Fixing rail for the wall included. Frame in solid French oak and ash, back in veneered oak. Made in Anjou (France).

COULEURS | COLOURS

COULEURS AU CHOIX POUR :
ZONE A
CHOICE OF COLOURS FOR:
AREA A

> VOIR PAGE 94 / SEE PAGE 94



DIMENSIONS | DIMENSIONS

H.60CM X L.80CM X P.9CM

FINITION | FINISHING

VERNIS MAT
NATURAL MATT VARNISHED

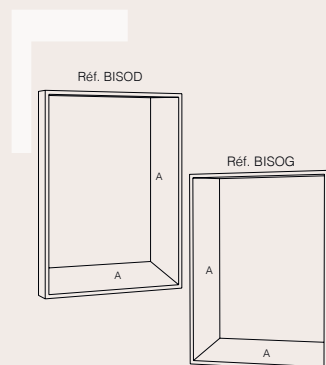

RÉFÉRENCE | PRODUCT CODE

· BISOD
· BISOG



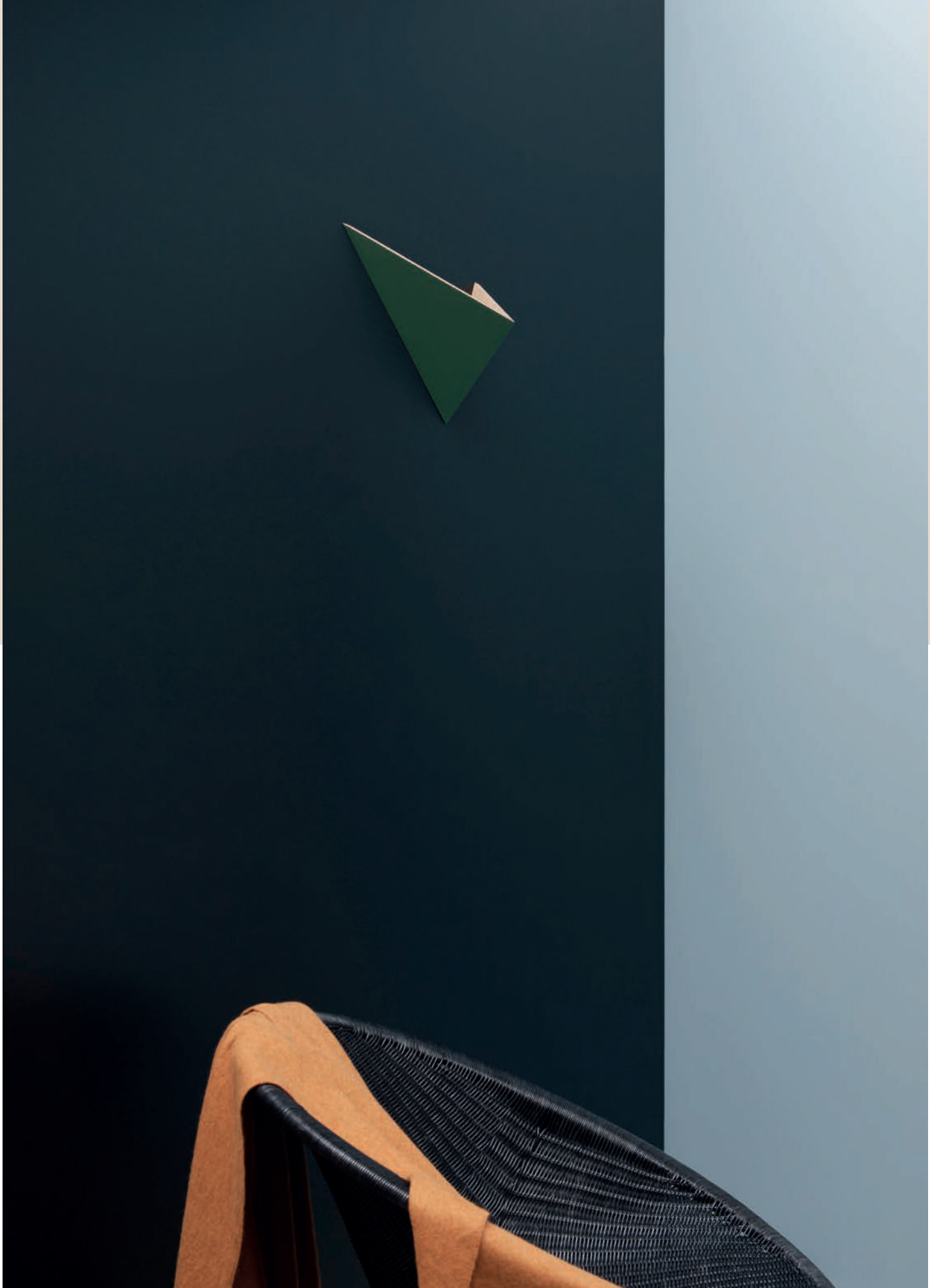

APPLIQUE FLÈCHE





Cyclock

)) Design **Elomax Agency**

Horloge à poser, CYCLOCK marie la finesse du cercle avec la robustesse du rectangle de chêne massif.

The table clock CYCLOCK combines the fineness of the circle and the robustness of the solid wood rectangle.

DESCRIPTIF | DESCRIPTION

Chêne 100 % massif issu de forêts françaises gérées durablement. Pile AA (LR6) non fournie. Mécanisme fabriqué en Allemagne. Fabriquée en Anjou.

100% solid oak from sustainable French forests. AA batteries not supplied. Made in Anjou (France).

COULEURS | COLOURS

COULEURS AU CHOIX POUR :
ZONE A
CHOICE OF COLOURS FOR:
AREA A

> VOIR PAGE 94 / SEE PAGE 94



DIMENSIONS | DIMENSIONS

H.23CM X L.14CM X P.6CM

FINITION | FINISHING

VERNIS MAT
NATURAL MATT VARNISHED

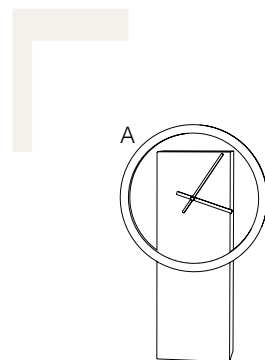

RÉFÉRENCE | PRODUCT CODE

CYCL





Pendule

)) Design **Drugeot Manufacture**

Reliés par un ruban textile, le miroir et l'horloge deviennent un pendentif que l'on peut régler ou articuler à sa guise autour de deux axes.

A mirror and a clock, bound by a textile ribbon, become a pendant that can be adjusted around two axes. Original and decorative.

DESCRIPTIF | DESCRIPTION

Chêne 100 % massif issu de forêts françaises gérées durablement. Quatre couleurs de ruban au choix. Livrée avec deux supports. Supports supplémentaires en option. Pile AA (LR6) non fournie. Conçue et fabriquée en Anjou.

100% solid oak from sustainable French forests. Choice of ribbon colours. Supplied with two supports. Op-tional additional support on request. AA batteries not supplied. Designed and made in Anjou (France).

COULEURS | COLOURS

COULEURS AU CHOIX POUR LE RUBAN
CHOICE OF COLOURS FOR THE RIBBON

- BLEU MARINE / NAVY BLUE
- IVOIRE / IVORY
- JAUNE / YELLOW
- NOIR / BLACK

DIMENSIONS | DIMENSIONS

Ø14CM X P.2CM

FINITION | FINISHING

VERNIS MAT
NATURAL MATT VARNISHED

RÉFÉRENCE | PRODUCT CODE

PENDUL





Carmen

» Design **Itamar Harari**

Cylindre de chêne usiné dans la masse, CARMEN est une horloge à poser surmontée d'un VIDE-POCHE. Un liseré de couleur en souligne finement la base.

Carmen is an original clock, a cylinder machined from a solid piece of oak and curved at the top to be used as a catch-all bowl. A coloured edge underlines finely the base.

DESCRIPTIF | DESCRIPTION

Couleurs au choix parmi notre gamme. Mécanisme et aiguilles fabriqués en Allemagne. Chêne français 100 % massif. Fabriquée en Anjou.

Colours can be customized. Clock mechanism and hands are made in Germany. 100% solid French oak. Made in Anjou (France).

COULEURS | COLOURS

COULEURS AU CHOIX POUR :
ZONE A

CHOICE OF COLOURS FOR:
AREA A

> VOIR PAGE 94 / SEE PAGE 94



DIMENSIONS | DIMENSIONS

H.20CM / Ø9CM

FINITION | FINISHING

VERNIS MAT
NATURAL MATT VARNISHED

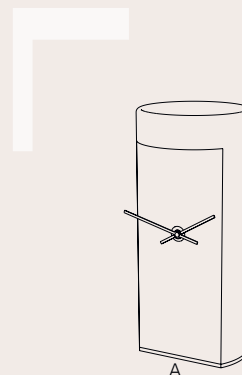

RÉFÉRENCE | PRODUCT CODE

CARM





Dessous de plat France

» Design **Drugeot Manufacture**

Clin d'oeil au pays de la gastronomie, cet accessoire est plus qu'un dessous de plat. Son tiroir caché abrite le poivre et le sel (ou tout autre épice ou condiment). Plus besoin d'aller chercher la salière ou le poivrier, ils sont en permanence sur la table !

A nod to the French gastronomy, this is more than a table trivet. Its secret little drawer can keep the salt and pepper or any other spice. No need to go and get the salt and pepper in the kitchen, they will always be on the table!

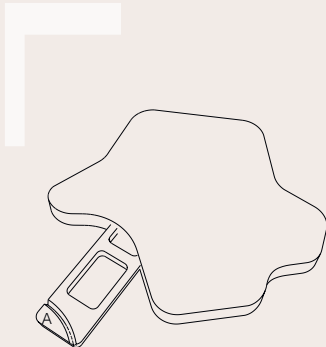

— **COULEURS | COLOURS**

COULEURS AU CHOIX POUR :
ZONE A
CHOICE OF COLOURS FOR:
AREA A

> VOIR PAGE 94 / SEE PAGE 94



— **DESCRIPTIF | DESCRIPTION**

Doté de 4 patins. En chêne français 100 % massif. Fabriqué en Anjou.
100% solid french oak, with 4 pads underneath. Made in Anjou (France).

— **DIMENSIONS | DIMENSIONS**

H.2,5CM X L.20CM X L.20CM

— **FINITION | FINISHING**

VERNIS MAT
NATURAL MATT VARNISHED

— **RÉFÉRENCE | PRODUCT CODE**

DPF





Toucan

» Design **Grégory Jolly**

Posé sur votre mur, le TOUCAN vous offre son bec pour suspendre vos vêtements, sacs, écharpes, etc. Clin d'œil à ce bel oiseau exotique, la patère TOUCAN apporte une touche de gaieté et d'originalité dans une entrée, une chambre, une salle de bain.

Fixed on the wall, the TOUCAN raises its beak to hang your clothes, bags, scarves... Referring to this exotic and colourful bird, the TOUCAN coat peg brings a touch of colour on your wall, very original and decorative in an entrance, a room, a bathroom.

DESRIPTIF | DESCRIPTION

6 couleurs au choix. 2 points de fixation murale. En hêtre français 100 % massif. Fabriquée en Anjou.

Choice of 6 colours. 2 points for wall fixing. Made in Anjou (France).

COULEURS | COLOURS

COULEURS AU CHOIX POUR :
ZONE A
CHOICE OF COLOURS FOR:
AREA A

- | | |
|--|---|
|  MOUTARDE
MUSTARD |  TURQUOISE
TURQUOISE BLUE |
|  SAFRAN
SAFFRON |  BLANC GRIS
WHITE GREY |
|  VERMILLON
VERMILION |  GRIS ÉLÉPHANT
ELEPHANT GREY |

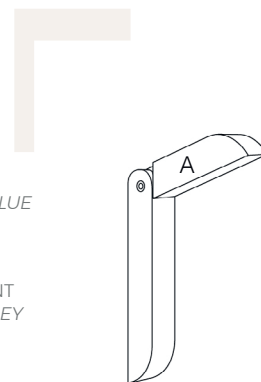

DIMENSIONS | DIMENSIONS

H.3CM X L.28CM X P.3CM

FINITION | FINISHING

VERNIS MAT
NATURAL MATT VARNISHED

RÉFÉRENCE | PRODUCT CODE

TOUC









PORTE-MANTEAUX SPIRALE

» Design **Itamar Harari**

Solidement plantés sur un socle en bois massif, les 6 mâts du PORTE-MANTEAUX SPIRALE, de longueur différente, dessinent une silhouette élégante et atypique. Plus qu'un simple porte manteau, SPIRALE est un véritable élément de décoration dans un vestibule, un hall ou une entrée.

Strongly anchored in a solid wood base, offering different levels, the 6 masts of the SPIRALE COAT RACK create an elegant and quirky figure. More than just a coat rack it is a decorative sculpture for an entrance, a hall.

— COULEURS | COLOURS

COULEURS AU CHOIX POUR :
ZONE A
CHOICE OF COLOURS FOR:
AREA A

> VOIR PAGE 94 / SEE PAGE 94

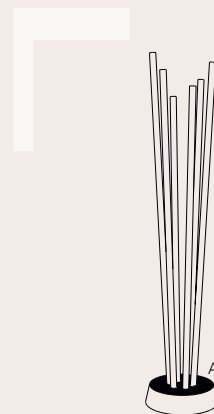

— DESCRIPTIF | DESCRIPTION

Couleur du socle personnalisable. Socle sur patins. Livré en deux parties (socle + mâts) avec vis de montage. Chêne français 100 % massif. Fabriqué en Anjou.

The colour of the base can be customized. Base on pads. Delivered in 2 parts (base + masts), including screws. 100% solid french oak. Made in Anjou (France).

— DIMENSIONS | DIMENSIONS

H.173CM / Ø36CM

— FINITION | FINISHING

VERNIS MAT
NATURAL MATT VARNISHED

— RÉFÉRENCE | PRODUCT CODE

SPIR



SECRÉTAIRE SATURNE,
BIBLIOTHÈQUE KAO SIMPLE,
APPLIQUE CERF-VOLANT







Cerf-volant

» Design **Elise Fouin**

Le cerf-volant de notre enfance virevolte et vient se poser sur les murs avec élégance. L'applique CERF-VOLANT diffuse une lumière aux reflets colorés. Elle peut se positionner suivant l'angle choisi grâce au système de fixation fourni.

The CERF VOLANT (ie kite) from our childhood spins and lands on the wall with elegance. It releases a light with coloured reflections. It can be positioned on any chosen angle, thanks to the fixing kit supplied with it.

DESCRIPTIF | DESCRIPTION

Livrée avec cordon textile longueur 2,50 m. Ampoule LED E14 non fournie.
En chêne français 100 % massif. Fabriquée en Anjou.

Supplied with a textile cord of 2,50 m. LED light bulb E14 not included. 100% French solid oak. Made in Anjou (France).

— COULEURS AU CHOIX POUR :
CORDON TEXTILE
CHOICE OF COLOURS FOR:
TEXTILE CORD



BLANC
WHITE



GRIS
GREY



ROUGE
RED

COULEURS | COLOURS

COULEURS AU CHOIX POUR :
ZONE A
CHOICE OF COLOURS FOR:
AREA A

> VOIR PAGE 94 / SEE PAGE 94



DIMENSIONS | DIMENSIONS

H.37CM X L.45CM X P.16CM

FINITION | FINISHING

VERNIS MAT
NATURAL MATT VARNISHED

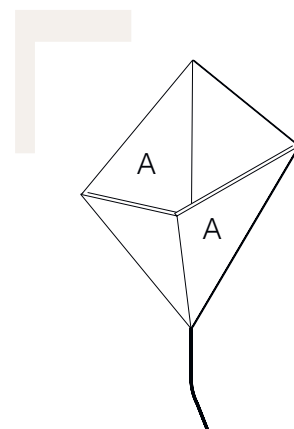

RÉFÉRENCE | PRODUCT CODE

CERV



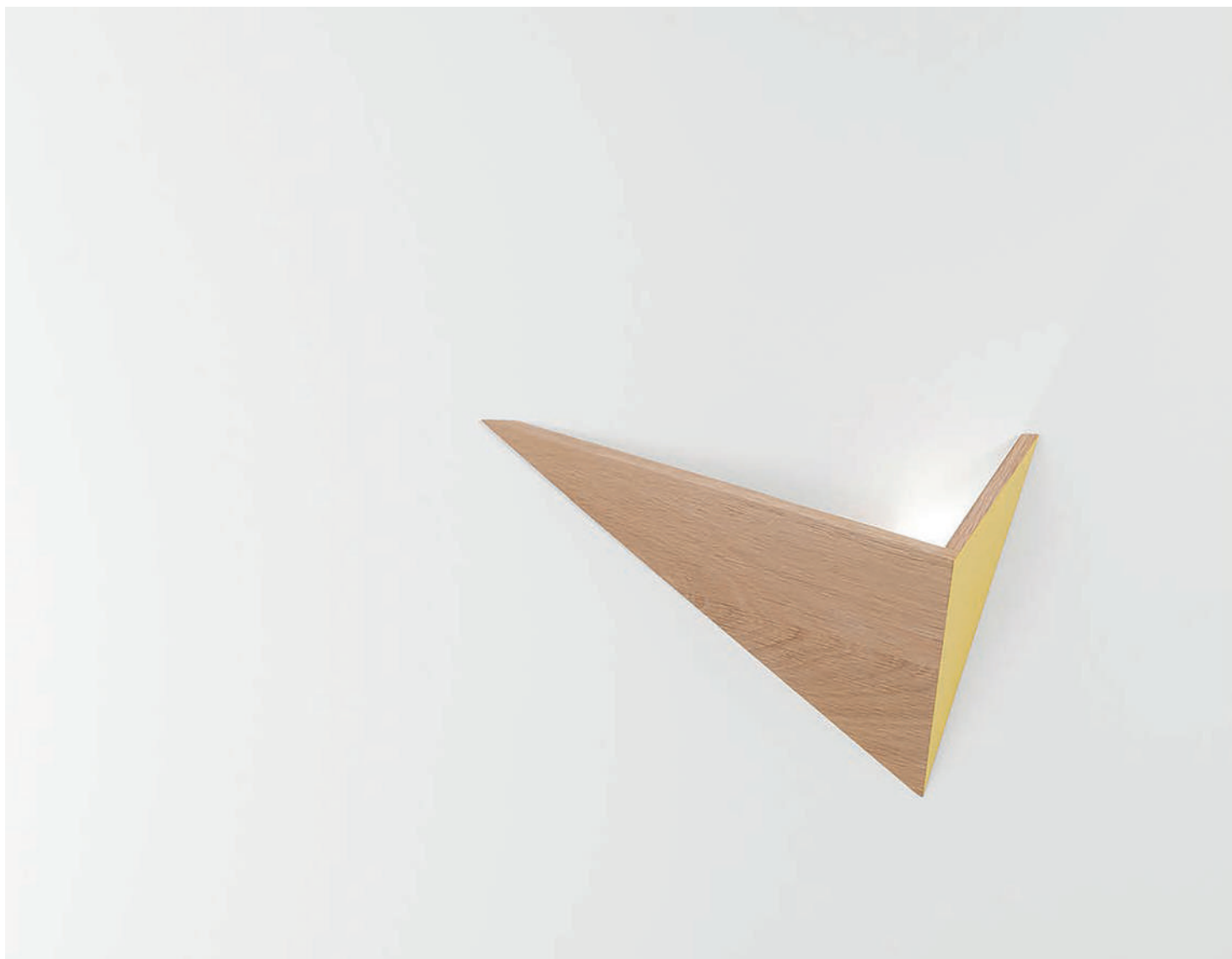

Flèche

» Design **Hervé Langlais**

Légères et aériennes, les appliques FLÈCHE viennent se poser délicatement sur les murs. Discrètes et sobres, elles apportent une touche de couleur et de lumière dans un intérieur.

Airy and poetic, the FLÈCHE (ie Arrow) wall lamps lands on the wall with delicacy. Simple and still original, they bring a touch of colour and light in an interior.

DESCRIPTIF | DESCRIPTION

Couleurs au choix parmi notre gamme. 2 points de fixation. Ampoule LED E14 non fournie. En chêne français 100 % massif. Fabriquée en Anjou.

Colours to be chosen among our range of colours. 2 fixing points. LED light bulb E14 not included. 100% solid French oak. Made in Anjou (France).

COULEURS | COLOURS

COULEURS AU CHOIX POUR :
ZONE A OU B

CHOICE OF COLOURS FOR:
AREA A OR B

> VOIR PAGE 94 / SEE PAGE 94



DIMENSIONS | DIMENSIONS

H.28CM X L.40CM X P.17,5CM

FINITION | FINISHING

VERNIS MAT
NATURAL MATT VARNISHED

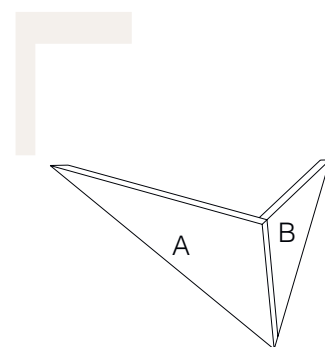

RÉFÉRENCE | PRODUCT CODE

FLE





Elagone

) Design **Elomax Agency**

Élégante et élancée, la lampe ELAGONE met en lumière la beauté du chêne massif naturel. Niché en son centre, un éclairage LED diffuse une lumière chaude qui vient se refléter sur les parois intérieures de la lampe.

With simple and slender lines, the ELAGONE lamp enlightens the beauty of the natural solid oak. From its center, a LED lighting diffuses a warm light which reflects on the inner wood.

DESCRIPTIF | DESCRIPTION

Chêne 100% massif issu de forêts françaises gérées durablement. Conçue et fabriquée en Anjou.

100% solid French oak. Made in Anjou (France).

LED | LUMILEDS

2700° KELVIN/MÈTRE - 15 WATT/MÈTRE
1800 LUMEN/MÈTRE - 70 LED/MÈTRE

DIMENSIONS | DIMENSIONS

· PETIT : H.40CM X L.10CM X P.10CM
· MOYEN : H.65CM X L.15CM X P.15CM
· GRAND : H.140CM X L.20CM X P.20CM

FINITION | FINISHING

VERNIS MAT
NATURAL MATT VARNISHED

RÉFÉRENCES | PRODUCT CODE

· ELA40
· ELA65
· ELA140





Volige

)) Design **Drugeot Manufacture**

Luminaire nomade d'une élégante simplicité, VOLIGE diffuse un éclairage indirect d'un blanc chaud. Il peut être simplement posé contre un mur ou bien aimanté au mur.

Moving freely, elegant, VOLIGE lighting releases an indirect lighting of a warm white. It can lean against the wall, or, thanks to its magnet, cling to a small steel plate stuck on the wall.

DESCRIPTIF | DESCRIPTION

Chêne 100 % massif issu de forêts françaises gérées durablement. Source lumineuse LED. Interrupteur à pied. Fourni avec platine acier adhésive à coller au mur. Conçu et fabriqué en Anjou.

100% solid oak from sustainable French forests. LED lighting. Floor switch. Delivered with an adhesive steel plate to stick on the wall. Designed and made in Anjou (France).

LED | LUMILEDS

3000° KELVIN/MÈTRE - 8,7 WATT/MÈTRE
420 LUMEN/MÈTRE - 120 LED/MÈTRE

DIMENSIONS | DIMENSIONS

· L.190 CM X L.5,5 CM X EP.3,5 CM
· L.230 CM X L.5,5 CM X EP.3,5 CM

FINITION | FINISHING

VERNIS MAT
NATURAL MATT VARNISHED

RÉFÉRENCES | PRODUCT CODE

· VOLPM
· VOLGM





Nébuleuse

» Design **Frédéric Saulou**

NÉBULEUSE représente un objet céleste luminescent suspendu dans les airs. Une symétrie parfaite de la sphère lumineuse rend l'objet élégant et maîtrisé. La partie haute renferme le mécanisme et la partie basse la source, entre les deux, le disque dessine le luminaire et fait office d'écran.

NEBULEUSE (ie Nebula) is a luminescent celestial object, suspended in the air. The perfect symmetry of the two spheres and the simple lines give together an elegant look to this suspension. The upper part contains the mechanism and the lower part the light bulb. In between, the disc forms a screen and finalize the design of the suspension.

DESCRIPTIF | DESCRIPTION

Livrée avec cordon textile long 1,50 m réglable. Livrée avec platine en chêne et visserie pour fixation au plafond. Ampoule globe LED fournie : Warm white, 1000 lumens 2700° K, 12 W (équivalent 72w incandescent). Fabriquée en Anjou.

Including a textile string of 1.50 meters long adjustable. Supplied with a beech flat circle and screws and bolts to fixed at the ceiling. Globe LED light bulb provided in warm white, 1000 lumens 2700°K, 12 W (72 w incandescent). Made in Anjou (France).

— COULEURS AU CHOIX POUR :
CORDON TEXTILE
CHOICE OF COLOURS FOR:
TEXTILE CORD



COULEURS | COLOURS

COULEURS AU CHOIX POUR :
ZONE A
CHOICE OF COLOURS FOR:
AREA A

> VOIR PAGE 94 / SEE PAGE 94



DIMENSIONS | DIMENSIONS

H.16CM X L.30CM X P.30CM
Ø.30CM

FINITION | FINISHING

VERNIS MAT
NATURAL MATT VARNISHED

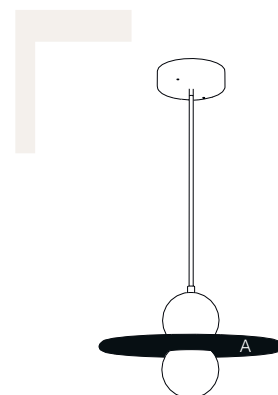

RÉFÉRENCE | PRODUCT CODE

NEBUL







LUMINAIRE VOLIGE, MEUBLE MIXAGE TV,
HORLOGE CYCLOCK, ETAGÈRE PLIAGE, MIROIR BISO



les couleurs The colours

LAQUES STANDARds

11 couleurs inspirées par d'anciens monuments du patrimoine français ont été élaborées tout spécialement pour Drugeot Manufacture.

Cécile Mugler, coloriste accomplie et créatrice de la marque Malouinières, et le studio de Design Frédéric Saulou, directeur artistique de la marque, ont créé une gamme de couleurs unique et personnalisée.

Elle se compose de camaïeux, de couleurs subtiles aux multiples nuances et de tons profonds qui rentrent en parfaite harmonie avec le chêne massif français.

"Faites revivre l'histoire à travers vos meubles et vos objets !"

Cécile Mugler collabore depuis de nombreuses années avec les architectes en chef des monuments historiques, du patrimoine, des monuments nationaux et des bâtiments de France.

www.malouinieres.com

STANDARD COLOURS

11 colours inspired by ancient monuments of the French heritage have been elaborated especially for Drugeot Manufacture.

Cécile Mugler, a well-established colourist and founder of the brand Malouinières, and the design studio Frédéric Salou, artistic director of Drugeot Manufacture, created a range of unique and personalised colours.

The range is made of gradations of colours, subtle colours with multiple shades and deep tones, all in perfect harmony with French solid oak.

"Bring history back to life through your furniture and objects!"

Cécile Mugler has been working for many years with the chief architects of the historical monuments, heritage buildings and the national monuments and buildings of France.

Her duty is the maintenance of listed historical monuments which belong to the French state and the protection of the heritage and its identity through colours.

www.malouinieres.com

finition finishing

FINITION STANDARD

(CHÊNE VERNIS NATUREL MAT

LE BOIS EST PROTÉGÉ PAR UNE COUCHE DE FOND DUR POLYURÉTHANE GARNISSANT ET UNE COUCHE DE VERNIS CELLULOSIQUE DE FINITION MAT. UNE COUCHE DE TEINTE CLAIRE VA LUI PERMETTRE DE GARDER SON ASPECT NATUREL.

STANDARD FINISHING

(NATURAL MATT VARNISHED OAK

THE WOOD IS PROTECTED BY A WATER DYE (HARD POLYURETHANE COATING) AND A CELLULOSIC VARNISH WITH A MATT FINISHING. A LIGHT COLOUR COAT ENABLES TO KEEP THE NATURAL ASPECT OF THE WOOD.



BLEU NUIT :

TEINTE RETROUVÉE SUR CERTAINES PORTES COCHÈRES D'IMMEUBLES PARISIENS.

DEEP BLUE SHADE FOUND ON CERTAIN CARRIAGE DOORS OF PARISIAN BUILDINGS.

N° 1

CHARTREUSE :

BLEU GRISÉ ANCIEN RETROUVÉ SUR LES LAMBRIS D'UNE JOLIE MAISON DE MAÎTRE DANS LE BORDELAIS.

ANCIENT GREYISH BLUE FOUND ON THE PANELLING OF A LOVELY MANSION IN THE BORDEAUX AREA.

N° 2

SULIAC :

BLEU DES HUISSERIES EXTÉRIEURES D'UNE ANCIENNE CAPITAINERIE EN BORD DE RANCE.

BLUE FROM THE EXTERIOR FRAMES OF AN OLD HARBOUR MASTER'S OFFICE ON THE BANKS OF THE RANCE RIVER.

N° 3

LECTOURE :

INSPIRÉ DU BLEU DE LECTOURE, TEINTE EFFECTUÉE À PARTIR DE LA FLEUR DE PASTEL

INSPIRED FROM LECTOURE BLUE, ALSO CALLED BLUE WOOD ELABORATED FROM THE FLEUR DE PASTEL, A PLANT CULTIVATED IN LECTOURE.

N° 4

CHEVERNY :

TEINTE DOUCE « GRIS VERT » RETROUVÉE SUR LES BOISERIES D'UN CHÂTEAU PROCHE DE COUR CHEVERNY.

"GREY-GREEN" SOFT TONE FOUND ON THE PANELLING OF A CASTLE CLOSE TO COUR CHEVERNY.

N° 5

MANOIR :

VERT DE GRIS 17^{ÈME} PRÉSENT SUR LES PORTES ET FENÊTRES DES MANOIRS BRETONS.

17TH CENTURY LOVAT GREEN FOUND ON DOORS AND WINDOWS OF BRETON MANOR HOUSES.

N° 6

SELESTAT :

VERT SUBTIL RETROUVÉ SUR LES COLOMBAGES ALSACIENS.

SUBTLE GREEN FOUND ON ALSATIAN HALF-TIMBERING.

N° 7

CITADELLE :

ROUGE RETROUVÉ SUR LES FORTS DE FRANCE ET LES PORTES DES DIFFÉRENTS ÉDIFICES RELIGIEUX

RED FOUND ON THE FORTS OF FRANCE AND THE DOORS OF DIFFERENT RELIGIOUS BUILDINGS.

N° 8

PONT LEVIS :

BRUN FONCÉ IDENTIQUE AU CHÊNE VIEILLI, OXYDÉ ET PATINÉ RETROUVÉ DANS UN CHÂTEAU EN DORDOGNE.

DARK BROWN IDENTICAL TO THE AGED, OXIDISED AND PATINATED OAK FOUND IN A CASTLE IN DORDOGNE.

N° 9

ROI SOLEIL :

JAUNE INSPIRÉ DES NUANCES DES ORS DU CHÂTEAU DE VERSAILLES

YELLOW INSPIRED FROM THE SHADES OF THE VERSAILLES CASTLE GOLD

N° 10

COTON :

BLANC IVOIRE VALIDÉ PAR VAUBAN AU 17^{ÈME} SIÈCLE. (UNE DES 13 COULEURS DE LA MARINE FRANÇAISE ET DU COMMERCE)

IVORY WHITE APPROVED BY VAUBAN IN THE 17TH CENTURY. (ONE OF THE 13 COLOURS OF THE FRENCH TRADE NAVY)

N° 11

**NOUS RÉALISONS TOUTES
LES LAQUES SPÉCIALES
SUIVANT VOTRE DEMANDE.
> RÉFÉRENCE RAL OU NCS**

—
*SPECIAL LACQUERING CAN BE
MADE ACCORDING TO A RAL OR
NCS REFERENCE.*



BIBLIOTHÈQUE MIXAGE 100, LUMINAIRES ELAGONE,
MIROIR PENDULE, TABLES BASSES BOUILLOTES

REMERCIEMENTS
SPECIAL THANKS

NOUS TENONS À REMERCIER LE STUDIO FRÉDÉRIC SAULOU DESIGN STUDIO POUR LE TRAVAIL DE DIRECTION ARTISTIQUE DE LA NOUVELLE IDENTITÉ AINSI QUE L'ÉQUIPE CRÉATIVE.

NOUS REMERCIONS ÉGALEMENT NOTRE DISTRIBUTEUR SUITE 13, À DINARD POUR LA MISE À DISPOSITION D'ACCESSOIRES ET POUR LES PRISES DE VUES EN AMBIANCE.

WE WOULD LIKE TO THANK FRÉDÉRIC SAULOU DESIGN STUDIO FOR HIS WORK AS ARTISTIC DIRECTION OF THE NEW DRUGEOT IDENTITY AND THE CREATIVE DESIGN TEAM.

WE WOULD LIKE TO THANK ALSO OUR DISTRIBUTOR SUITE 13 IN DINARD FOR THE ACCESSOIRES USED IN THE SHOOTING.

DIRECTION ARTISTIQUE / ARTISTIC DIRECTION
FRÉDÉRIC SAULOU DESIGN STUDIO
WWW.FREDERICSAULOU.COM

DA, DESIGN GRAPHIQUE / AD, GRAPHIC DESIGN
VANESSA DORÉ, STUDIO SUPERBOLD
WWW.SUPERBOLD.FR

PHOTOGRAPHIES / PHOTOGRAPHS
GERMAIN HERRIAU
WWW.GERMAINHERRIAU.COM

DRUGEOT

M A N U F A C T U R E

8 RUE LOUIS LÉPINE
ZI D'ETRICHÉ
F-49500 SEGRÉ EN ANJOU BLEU
FRANCE

T. +33 (0)2 41 61 61 70
contact@drugeot.com

d r u g e o t . c o m

